



sPod platinum

USB MICROPHONE WITH REAL TIME MONITORING

Bedienungsanleitung

ACHTUNG!

Lesen Sie sich vor der ersten Inbetriebnahme zur eigenen Sicherheit diese Bedienungsanleitung sorgfältig durch! Alle Personen, die mit der Aufstellung, Inbetriebnahme, Bedienung, Wartung und Instandhaltung dieses Gerätes zu tun haben, müssen entsprechend qualifiziert sein und diese Betriebsanleitung genau beachten. Dieses Produkt erfüllt die Anforderungen der geltenden europäischen und nationalen Richtlinien, die Konformität wurde nachgewiesen, die entsprechenden Erklärungen und Unterlagen sind beim Hersteller hinterlegt.

Instruction Manual

CAUTION!

For your own safety, please read this operation manual carefully before initial operation! All persons involved in the installation, setting-up, operation, maintenance and service of this device must be appropriately qualified and observe this operation manual in detail. This product complies with the requirements of the applicable European and national regulations. Conformity has been proven. The respective statements and documents are deposited at the manufacturer.

Mode d'emploi

ATTENTION!

Pour votre propre sécurité, veuillez lire attentivement ce mode d'emploi avant la première utilisation ! Toutes les personnes chargées de l'installation, de la mise en service, de l'utilisation, de l'entretien et la maintenance de cet appareil doivent posséder les qualifications nécessaires et respecter les Instructions de ce mode d'emploi. Ce produit est conforme aux directives européennes et nationales, la conformité a été certifiée et les déclarations et documents sont en possession du fabricant.

Technische Änderungen vorbehalten!
Alle Abbildungen ähnlich!
Keine Haftung für Druckfehler!

Subject to alterations!
Illustrations similar to original product!
Misprints excepted!

Sous réserve de modifications techniques.
Toutes les illustrations sont similaires.
Aucune responsabilité pour les erreurs d'impression!

Für weiteren Gebrauch aufbewahren!
Keep information for further reference!
Gardez ces instructions pour des utilisations ultérieures!
www.reloop.com

Reloop Trademark
Global Distribution GmbH
Schuckertstr. 28
48153 Muenster / Germany
Fax: +49 251 6099368
© 2016



WARNING!

Um Feuer oder einen elektrischen Schock zu vermeiden, setzen Sie dieses Gerät nicht Wasser oder Flüssigkeiten aus! Öffnen Sie niemals das Gehäuse!

WARNING!

To prevent fire or avoid an electric shock do not expose the device to water or fluids!
Never open the housing!

ATTENTION !

Afin d'éviter un incendie ou une décharge électrique, veillez à tenir cet appareil à l'écart des liquides et de l'humidité ! N'ouvrez jamais le boîtier !

Wir gratulieren Ihnen zum Kauf des Reloop sPod Platinum. Vielen Dank, dass Sie unserer Diskjockey-Technologie Ihr Vertrauen schenken. Vor Inbetriebnahme bitten wir Sie, alle Anweisungen sorgfältig zu studieren und zu befolgen.

Nehmen Sie das Reloop sPod Platinum aus der Verpackung. Bitte überprüfen Sie vor der ersten Inbetriebnahme, ob kein offensichtlicher Transportschaden vorliegt. Sollten Sie Schäden an den beigefügten Kabeln oder am Gehäuse entdecken, nehmen Sie das Gerät nicht in Betrieb und setzen Sie sich bitte mit Ihrem Fachhändler in Verbindung.

SICHERHEITSHINWEISE

ACHTUNG!

Bei Schäden, die durch Nichtbeachtung dieser Bedienungsanleitung verursacht werden, erlischt jeder Gewährleistungsanspruch. Bei Sach- oder Personenschäden, die durch unsachgemäße Handhabung oder Nichtbeachtung der Sicherheitshinweise verursacht werden, übernimmt der Hersteller keine Haftung.

- Dieses Gerät hat das Werk in einwandfreiem Zustand verlassen. Um diesen Zustand zu erhalten und einen gefahrlosen Betrieb sicherzustellen, muss der Anwender unbedingt die Sicherheitshinweise und die Warnvermerke beachten, die in dieser Gebrauchsanleitung enthalten sind.
- Aus Sicherheits- und Zulassungsgründen (CE) ist das eigenmächtige Umbauen und/oder Verändern des Gerätes nicht gestattet. Beachten Sie bitte, dass Schäden, die durch manuelle Veränderungen an diesem Gerät verursacht werden, nicht unter den Gewährleistungsanspruch fallen.
- Im Geräteinneren befinden sich keine zu wartenden Teile, ausgenommen die von außen austauschbaren Verschleißteile. Die Wartung darf nur von fachkundigem Personal durchgeführt werden, ansonsten verfällt die Gewährleistung!
- Die Sicherung darf nur gegen Sicherungen des gleichen Typs, der gleichen Auslösecharakteristik und Nennstromstärke ausgetauscht werden.
- Benutzen Sie nur vorschriftsmäßige Kabel. Achten Sie darauf, dass alle Stecker und Buchsen fest angeschraubt und richtig angeschlossen sind. Bei Fragen wenden Sie sich bitte an Ihren Händler.
- Stellen Sie sicher, dass beim Aufstellen des Produktes die Kabel nicht gequetscht oder durch scharfe Kanten beschädigt wird.
- Lassen Sie das Netzkabel nicht mit anderen Kabeln in Kontakt kommen! Seien Sie vorsichtig beim Umgang mit Netzkabeln und -anschlüssen. Fassen Sie diese Teile nie mit nassen Händen an!
- Trennen Sie das Gerät bei Nichtbenutzung und vor jeder Reinigung vom Netz! Fassen Sie dazu das Kabel an der Grifffläche an und ziehen Sie niemals an der Kabelleitung!
- Stellen Sie das Gerät auf einer horizontalen und stabilen, schwer entflammaren Unterlage auf.
- Vermeiden Sie Erschütterungen und jegliche Gewaltanwendung bei der Installation oder Inbetriebnahme des Gerätes.
- Achten Sie bei der Wahl des Installationsortes darauf, dass das Gerät nicht zu großer Hitze, Feuchtigkeit und Staub ausgesetzt wird. Vergewissern Sie sich, dass keine Kabel frei herumliegen. Sie gefährden Ihre und die Sicherheit Dritter!
- Stellen Sie keine Flüssigkeitsbehälter, die leicht umfallen können, auf dem Gerät oder in dessen Nähe ab. Falls doch einmal Flüssigkeit in das Geräteinnere gelangen sollte, sofort das Netzkabel ziehen. Lassen Sie das Gerät von einem qualifizierten Servicetechniker prüfen, bevor es erneut genutzt wird. Beschädigungen, die durch Flüssigkeiten im Gerät hervorgerufen wurden, sind von der Gewährleistung ausgeschlossen.
- Betreiben Sie das Gerät nicht in extrem heißen (über 35° C) oder extrem kalten (unter 5° C) Umgebungen. Halten Sie das Gerät von direktem Sonnenlicht und von Wärmequellen wie Heizkörpern, Öfen, usw. (auch beim Transport in geschlossenen Wagen) fern. Verdecken Sie niemals vorhandene Lüfter oder Lüftungsschlitze. Sorgen Sie immer für eine ausreichende Ventilation.
- Das Gerät darf nicht in Betrieb genommen werden, wenn es von einem kalten Raum in einen warmen Raum gebracht wurde. Das dabei entstehende Kondenswasser kann unter Umständen Ihr Gerät zerstören. Lassen Sie das Gerät solange abgeschaltet, bis es Zimmertemperatur erreicht hat!
- Regler und Schalter sollten niemals mit Sprühreinigungsmitteln und Schmiermitteln behandelt werden. Dieses Gerät sollte nur mit einem feuchten Tuch gereinigt werden, verwenden Sie niemals Lösungsmittel oder Waschbenzin zum Reinigen.
- Bei Umzügen sollte das Gerät im ursprünglichen Versandkarton transportiert werden.
- Geräte, die an Netzspannung betrieben werden, gehören nicht in Kinderhände. Lassen Sie deshalb in Anwesenheit von Kindern besondere Vorsicht walten.
- In gewerblichen Einrichtungen sind die Unfallverhütungsvorschriften des Verbandes der gewerblichen Berufsgenossenschaft zu beachten.
- In Schulen, Ausbildungseinrichtungen, Hobby- oder Selbsthilfwerkstätten ist das Betreiben des Gerätes durch geschultes Personal verantwortlich zu überwachen.
- Heben Sie diese Bedienungsanleitung für spätere Fragen und Probleme gut auf.

BESTIMMUNGSGEMÄSSE VERWENDUNG

- Bei diesem Gerät handelt es sich um ein professionelles USB-Audio Interface mit integriertem Podcast Mikrofon.
- Wird das Gerät anders verwendet als in dieser Bedienungsanleitung beschrieben, kann dies zu Schäden am Produkt führen und der Gewährleistungsanspruch erlischt. Außerdem ist jede andere Verwendung mit Gefahren wie z.B. Kurzschluss, Brand, elektrischem Schlag, etc. verbunden.
- Die vom Hersteller festgelegte Seriennummer darf niemals entfernt werden, da ansonsten der Gewährleistungsanspruch erlischt.

WARTUNG

- Überprüfen Sie regelmäßig die technische Sicherheit des Gerätes auf Beschädigungen
- Wenn anzunehmen ist, dass ein gefahrloser Betrieb nicht mehr möglich ist, so ist das Gerät außer Betrieb zu setzen und gegen unbeabsichtigten Betrieb zu sichern.
- Es ist anzunehmen, dass ein gefahrloser Betrieb nicht mehr möglich ist, wenn das Gerät sichtbare Beschädigungen aufweist, das Gerät nicht mehr funktioniert, nach längerer Lagerung unter ungünstigen Verhältnissen oder nach schweren Transportbeanspruchungen.

MERKMALE

- **USB 2.0 Podcast Mic. mit Audio Interface**
- **Kopfhörer-Lautstärke-Regler; drücken, um das Mikrofon stumm zu schalten**
- **PC / Mac & Mic Monitor-Wahlschalter**
- **Keine Latenz dank Real Time Monitoring**
- **Strapazierfähiges, robustes Zink-Gehäuse und Metallschutzgitter**

LIEFERUMFANG

- Desktop USB Kondensator Mikrofon mit Kopfhörer-Ausgang
- Mikrofon, Halterung x 1
- Sockel x 1
- Metall-Schaft x 1
- USB 2.0 High Speed Kabel

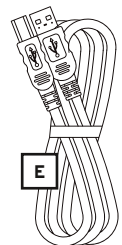
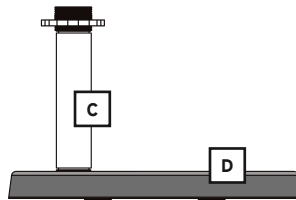
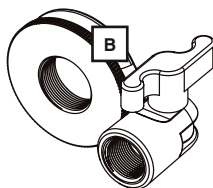
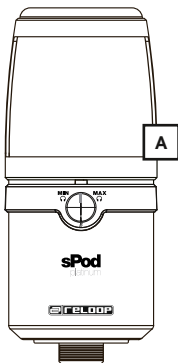
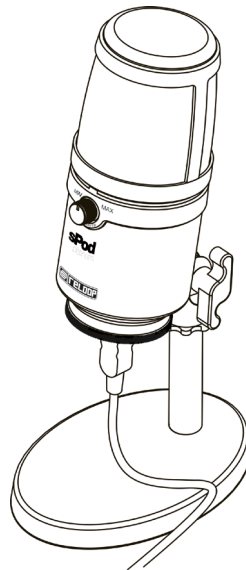

AUFBAU

1. Schrauben Sie den Schaft in den Sockel.
2. Schrauben Sie die Mutterscheibe in den Schaft.
3. Schrauben Sie die Mikrofon-Halterung mit 3 bis 4 Drehungen auf den Schaft, bis diese über dem Sockel des Ständers zentriert ist.

Befestigen Sie das Mikrofon, indem Sie die Mutterscheibe gegen den Uhrzeigersinn drehen.

4. Setzen Sie die Befestigungsgewinde in die Mikrofonhalterung ein.

Vergewissern Sie sich, dass das Reloop sPod Platinum logo auf der Vorderseite Ihnen zugewandt ist, wenn das Stativ nach oben gerichtet ist.

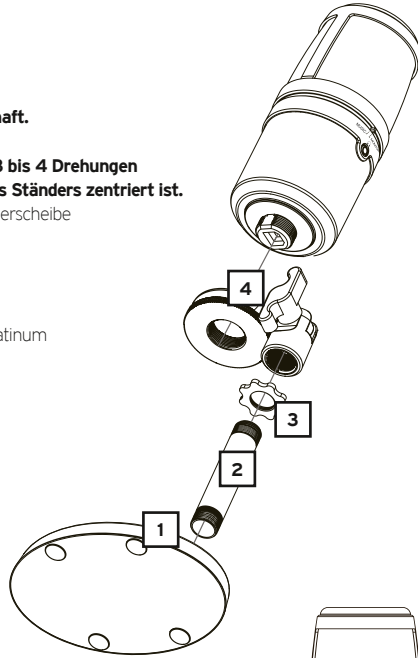

FUNKTIONS-TASTEN

LED INDICATOR POWER ON > BLUE MUTE > RED Kopfhörer-Lautstärke-Regler

Drehen im Uhrzeigersinn > Lautstärke min bis max.

Microphone Mute

Drücken Sie die Kontroll-Taste, um das Mikrofon stumm zu schalten.

PC/MAC & MIC MON.

MIC/Mon. > Echtzeit-Monitoring wenn gesprochen wird
PC/Mac > Kopfhörerausgang

Sie können Ihren Kopfhörer direkt an das Reloop sPod Platinum anschließen, um Ihre Aufnahmen ohne Latenz abzu hören, die oft vorkommt, wenn man über die Kopfhörerausgänge eines Computers abhört. Um über das Reloop sPod Platinum abzu hören, schließen Sie Ihren Kopfhörer in die entsprechende Buchse auf der Rückseite des Mikrofons.

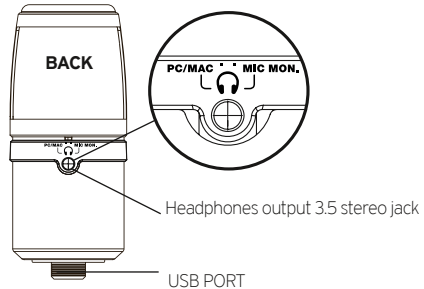
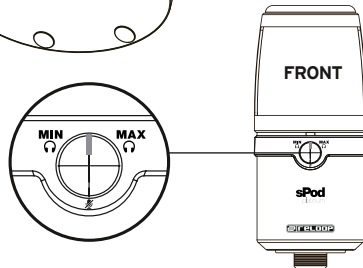

HINWEIS:

Wenn Sie in den PC/Mac Modus umschalten, können Sie entweder laufende Musik oder die Wiedergabe Ihrer Aufnahme abhören.

COMPUTER-ANSCHLUSS

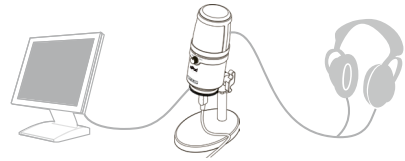

WINDOWS:

1. Verwenden Sie das beigefügte USB-Kabel, um das Reloop sPod Platinum an Ihren Computer anzuschließen. Sobald das Reloop sPod Platinum angeschlossen wurde, fängt die LED an der Vorderseite des Mikrofons an blau zu leuchten.
2. Ihr Computer wird das Reloop sPod Platinum automatisch erkennen, aber möglicherweise wird es nicht als Standard Sound Device festgelegt. Gehen Sie zum Control Panel und führen Sie einen Doppelklick auf das **Sounds And Audio Devices** Symbol.
3. Im Audio Tab klicken Sie nun auf das Drop-Down Menü unter Sound Playback. Wählen Sie **USB PnP Sound Devices** als Standardgerät.
4. Im Drop-Down Menü unter Sound Recording wählen Sie **USB PnP Sound Device** als Standardgerät.
5. Klicken Sie auf OK, um Ihre Änderungen zu speichern und das Menü zu verlassen.

***Das Reloop sPod Platinum kann unter Windows 7/Windows 8/Windows 10/Windows VISTA/ Mac OS 9 oder höher verwendet werden.**

MAC OS X:

1. Verwenden Sie das beigefügte USB-Kabel, um das Reloop sPod Platinum an Ihren Computer anzuschließen. Sobald das Reloop sPod Platinum angeschlossen wurde, fängt die LED an der Vorderseite des Mikrofons an blau zu leuchten.
2. Ihr Computer wird das Reloop sPod Platinum automatisch erkennen, aber möglicherweise wird es nicht als Standard Sound Device festgelegt. Um das Reloop sPod Platinum als Standardgerät festzulegen, gehen Sie zu **System Preferences** und wählen Sie Sound.
3. Klicken Sie auf Input und danach auf **USB PnP Sound Device**, um das Mikrofon als Standard Eingangs-Gerät festzulegen.
4. Klicken Sie auf Output und danach auf **USB PnP Sound Device**, um das Mikrofon als Standard Ausgangs-Gerät festzulegen.
5. Im Sound Fenster können Sie die Eingangs- und Ausgangslautstärke des Computers festlegen, die Stereo-Balance einstellen und bestimmen, ob die Lautstärke in der Menüleiste angezeigt werden soll.

TECHNISCHE DATEN

Typ:	Nieren-Kondensator-Mikrofon
Richtcharakteristik:	Cardioid
Empfindlichkeit:	-60dB +- 5dB (1V/u bar)
Frequenzgang:	50 Hz - 18 KHz
Max Schalldruck-Pegel:	120 dB
Rauschabstand:	59 dB

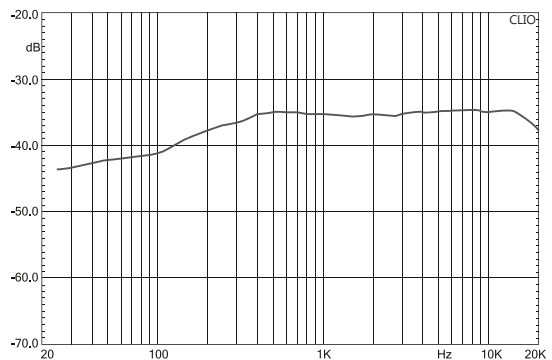
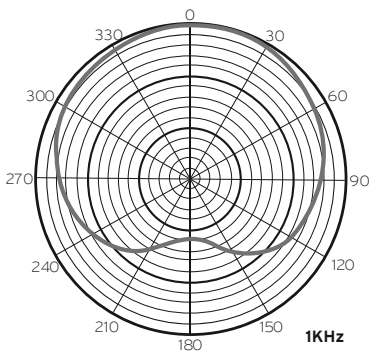

Technische Änderungen vorbehalten.
Alle Abbildungen ähnlich.
Keine Haftung für Druckfehler.

Congratulations on purchasing the Reloop sPod Platinum. Thank you for placing your trust in our disc jockey technology. Before operating this equipment we ask you to carefully study and observe all instructions.

Please remove the Reloop sPod Platinum from its packaging. Before initial operation please make sure that the device has not been visibly damaged during transport. If you detect any damage to the included cables or the casing, do not operate the device and contact your specialised dealer.

SAFETY INSTRUCTIONS

CAUTION! Any damage caused by the non-observance of this operation manual excludes any warranty claims. The manufacturer is not liable for any damage to property or for personal injury caused by improper handling or non-observance of the safety instructions.

- This device has left the factory in perfect condition. To maintain this condition and to ensure a risk-free operation the user must observe the safety instructions and warnings contained in this operation manual.
- For reasons of safety and certification (CE) the unauthorised conversion and/or modification of the device is prohibited. Please note that in the event of damage caused by the manual modification to this device any warranty claims are excluded.
- The inside of the device does not contain any parts which require maintenance, with the exception of wear parts that can be exchanged from the outside. Only qualified staff must carry out maintenance, otherwise warranty does not apply!
- The fuse must exclusively be exchanged against fuses of the same class, with the same trigger features and nominal current rating.
- Make sure that the power will only be supplied after the device has been fully set up. Always plug in the mains plug last. Ensure that the mains switch is in the "OFF" position when connecting the device to power.
- Only use cables that comply with regulations. Make sure that all jacks and bushes are tightened and correctly hooked up. Refer to your dealer if you have any questions.
- Ensure that when setting up the product the mains cable is not squashed or damaged by sharp edges.
- Prevent the mains cable from coming into contact with other cables! Exercise great care when handling mains cables and connections. Never touch these parts with wet hands!
- Connect the power cable exclusively to appropriate shock-proof outlets. The only supply point to be used is a supply outlet in accordance with specifications of the public supply network.
- Disconnect the device from the supply outlet when not in use and before cleaning! Be sure to hold the mains plug by the body. Never pull the mains cord!
- Position the device on a horizontal and stable low-flame base.
- Avoid any concussions or violent impact when installing or operating the device.
- When selecting the location of installation make sure that the device is not exposed to excessive heat, humidity, and dust. Be sure that no cables lie around openly. You will endanger your own safety and that of others!
- Do not rest any containers filled with liquid that could easily spill onto the device or in its immediate vicinity. If, however, fluids should access the inside of the device, immediately disconnect the mains plug. Have the device checked by a qualified service technician before re-use. Damage caused by fluids inside the device is excluded from the warranty.
- Do not operate the device under extremely hot (in excess of 35° C) or extremely cold (below 5° C) conditions. Keep the device away from direct exposure to the sun and heat sources such as radiators, ovens, etc. (even during transport in a closed vehicle). Never cover the cooling fan or vents. Always ensure sufficient ventilation.
- The device must not be operated after being taken from a cold environment into a warm environment. The condensation caused hereby may destroy your device. Do not switch on or operate the device until it has reached ambient temperature!
- Controls and switches should never be treated with spray-on cleaning agents and lubricants. This device should only be cleaned with a damp cloth. Never use solvents or cleaning fluids with a petroleum base for cleaning.
- When relocating, the device should be transported in its original packaging.
- When starting operation, the faders and volume controls of your amplifier must be set to minimum level. Bring the loudspeaker switches into the "OFF" position. Wait between 8 to 10 seconds before increasing the volume to avoid shot noise created by transient effect, which could cause damage to loudspeakers and the diplexer.
- Devices supplied by voltage should not be left in the hands of children. Please exercise particular care when in the presence of children.
- At commercial facilities the regulations for the prevention of accidents as stipulated by the organization of professional associations must be observed.
- At schools, training facilities, hobby and self-help workshops the operation of the device must be monitored with responsibility by trained staff.
- Keep this operation manual in a safe place for later reference in the event of questions or problems.

APPLICATION IN ACCORDANCE WITH REGULATIONS

- This device is a professional USB audio interface with integrated podcast microphone.
- If the device is used for any other purposes than those described in the operation manual, damage can be caused to the product, leading to exclusion of warranty rights. Moreover, any other application that does not comply with the specified purpose harbours risks such as short circuit, fire, electrical shock, etc.
- The serial number determined by the manufacturer must never be removed to uphold the warranty rights.

MAINTENANCE

- Check the technical safety of the device regularly for damage to the mains cord or the casing, as well as for wearout of wear parts such as rotary knobs and sliding faders.
- If it is to be assumed that a safe operation is no longer feasible then the device must be disconnected and secured against accidental use. Always disconnect the mains plug from the outlet!
- It must be assumed that a safe operation is no longer feasible if the device bears visible defects, if the device no longer functions, following longer storage under unfavourable conditions or after major transport stress.

FEATURES

- **USB 2.0 Podcast Mic with Audio Interface**
- **Headphone volume control knob;**
press to mute microphone
- **PC / Mac & Mic monitor select switch**
- **Zero latency due to real time monitoring**
- **Heavy duty, rugged zinc housing and metal screens**

CONTENTS

- A. Desktop USB condenser microphone with headphone output
- B. Microphone, Mount x 1
- C. Base x 1
- D. Metal shaft x 1
- E. USB 2.0 high speed cable

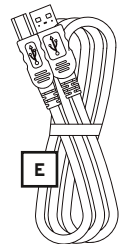
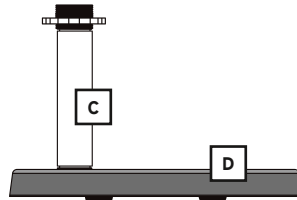
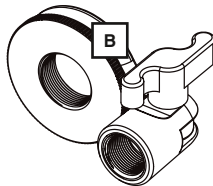
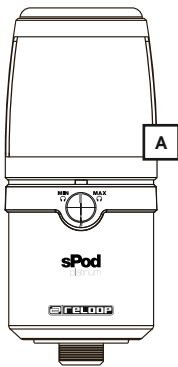
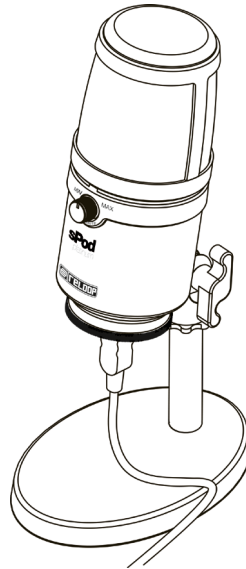

ASSEMBLY

1. Screw the shaft into the base.
2. Screw the washer all the way onto the shaft.
3. Screw the microphone mount onto the shaft by three or four turns until it is centered over the base of the stand.

Tighten the microphone mount by rotating the washer counterclockwise until secured.

4. Insert the Reloop sPod Platinum mounting threads into the microphone mount.

Make sure the Reloop sPod Platinum logo on the front is facing you when stand is tilted upward.

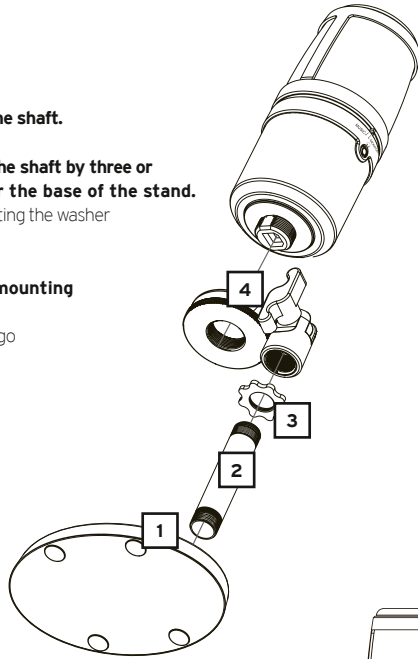

FUNCTION SWITCHES

LED INDICATOR POWER ON > BLUE MUTE > RED

Headphone volume control

Rotating left to right > volume min. to max.

Microphone Mute

Press the control knob to mute the microphone.

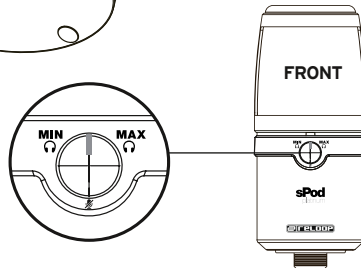

PC/MAC & MIC MON.

MIC/Mon. > Real time monitoring when speaking

PC/Mac > Headphones output

You can plug your headphones directly into the Reloop sPod Platinum to monitor your recording without the latency that often occurs when monitoring through a computer's headphones jack. To monitor through your Reloop sPod Platinum, plug your headphones into the headphone jack on the back of the microphone.

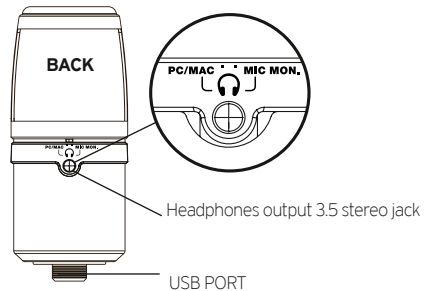

Note:

When switching to PC/Mac mode, you can either listen to the music playing or the playback of your recording.

COMPUTER CONNECTION

WINDOWS:

1. Use the included USB cable to plug the Reloop sPod Platinum into your computer. Once the Reloop sPod Platinum is plugged in, the power LED on the front of the microphone will glow blue.
2. Your computer will automatically detect the Reloop sPod Platinum, but it may not set it as default sound device. Go to the Control Panel and then double click on the **Sounds and Audio Devices** icon.
3. Click on the Audio tab in the drop-down menu under Sound playback. Select **USB PnP Sound Devices** as the default device.
4. In the drop-down menu under sound recording, select **USB PnP sound Device** as the default device.
5. Click OK to save your changes and exit.

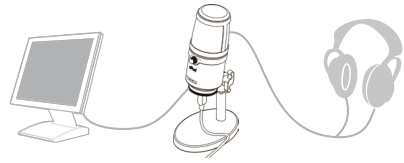

***Reloop sPod Platinum can be used with Windows 7/Windows 8/Windows 10/Windows VISTA/Mac OS 9 or higher.**

MAC OS X:

1. Use the included USB cable to plug the Reloop sPod Platinum into your computer. One end of the cable corresponds with the USB port on your computer. Once the Reloop sPod Platinum is plugged in, the power LED on the front of the microphone will glow blue.
2. Your computer will automatically detect the Reloop sPod Platinum, but it may not set it as default sound device. To set the Reloop sPod Platinum as the default, go to **System Preferences** and select Sound.
3. Click on Input tab and then click on **USB PnP Sound Device** to select it as the default sound input device.
4. Click on the Output tab and then click on **USB PnP Sound Device** to select it as the default sound output device.
5. From the Sound window, you can adjust the computer's input and output volumes, adjust the stereo balance, and select to show the volume in menu bar.

TECHNICAL SPECIFICATIONS

Type:	Side address condenser microphone
Polar pattern:	Cardioid
Sensitivity:	-60dB +- 5dB (1V/u bar)
Frequency response:	50 Hz - 18 KHz
Max sound pressure level:	120 dB
S/N ratio:	59 dB

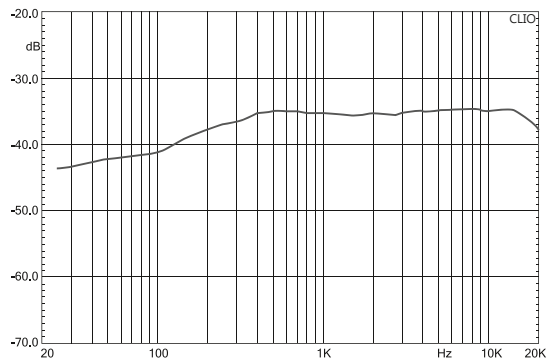
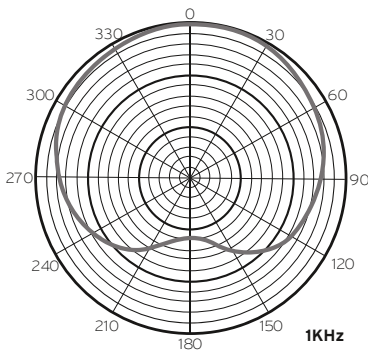

Subject to alterations.
Illustrations similar original product.
Misprints excepted.

Nous vous félicitons d'avoir choisi la console Reloop sPod Platinum, preuve de la confiance que vous accordez à notre technologie. Avant la mise en service, nous vous prions de lire attentivement ce mode d'emploi et de respecter les instructions pendant l'utilisation.

Retirez la Reloop sPod Platinum de son emballage. Avant la première mise en service, vérifiez le bon état de l'appareil. Si le boîtier ou le câble sont endommagés, n'utilisez pas l'appareil et contactez votre revendeur.

CONSIGNES DE SÉCURITÉ

ATTENTION ! La garantie exclu tous les dégâts dus au non-respect des instructions de ce mode d'emploi. Le fabricant décline toute responsabilité pour les dégâts matériels et personnels dus à un usage incorrect ou au non-respect des consignes de sécurité.

- Cet appareil a quitté l'usine de fabrication en parfait état. Afin de conserver cet état et assurer la sécurité de fonctionnement, l'utilisateur doit absolument respecter les consignes de sécurité et les avertissements indiqués dans ce mode d'emploi.
- Pour des raisons de sécurité et de certification (CE), il est interdit de transformer ou modifier cet appareil. Tous les dégâts dus à une modification de cet appareil ne sont pas couverts par la garantie.
- Le boîtier ne contient aucune pièce nécessitant un entretien, à l'exception de pièces d'usure pouvant être remplacées de l'extérieur. La maintenance doit exclusivement être effectuée par du personnel qualifié afin de conserver les droits de garantie !
- Les fusibles doivent uniquement être remplacés par des fusibles de même type, dotés de caractéristiques de déclenchement et d'un ampérage identique.
- Utilisez uniquement des câbles conformes. Veillez à ce que toutes les fiches et douilles soient bien vissées et correctement connectées. Si vous avez des questions, contactez votre revendeur.
- Veillez à ne pas coincer ou endommager le cordon d'alimentation par des arêtes tranchantes lorsque vous installez l'appareil.
- Prenez garde à ce que le cordon électrique n'entre pas en contact avec d'autres câbles et soyez prudent lorsque vous manipulez des lignes ou des prises électriques. Ne touchez jamais ces éléments avec des mains humides!
- Insérez uniquement le cordon d'alimentation dans des prises électriques de sécurité. La source de tension utilisée doit uniquement être une prise électrique en ordre du réseau d'alimentation publique.
- Débranchez l'appareil lorsque vous ne l'utilisez pas ou pour le nettoyer ! Pour débrancher l'appareil, tirez toujours sur la prise, jamais sur le câble !
- Placez l'appareil sur une surface plane, stable et difficilement inflammable. En cas de larsen, éloignez les enceintes de l'appareil.
- Évitez tous les chocs et l'emploi de la force lors de l'installation et l'utilisation de l'appareil.
- Installez l'appareil dans un endroit à l'abri de la chaleur, de l'humidité et de la poussière. Ne laissez pas traîner les câbles pour votre sécurité personnelle et celle de tiers!
- Ne placez jamais des récipients de liquides susceptibles de se renverser sur l'appareil ou à proximité directe. En cas d'infiltration de liquides dans le boîtier, retirez immédiatement la fiche électrique. Faites contrôler l'appareil par un technicien qualifié avant de le réutiliser. La garantie exclu tous les dégâts dus aux infiltrations de liquides.
- N'utilisez pas l'appareil dans un environnement extrêmement chaud (plus de 35°C) ou froid (sous 5° C). N'exposez pas l'appareil directement aux rayons solaires ou à des sources de chaleur telles que radiateurs, fours, etc. (également valable lors du transport). Veillez à ne pas obstruer les ventilateurs ou les fentes de ventilation. Assurez toujours une ventilation convenable.
- N'utilisez pas l'appareil lorsqu'il est amené d'une pièce froide dans une pièce chaude. L'eau de condensation peut détruire votre appareil. Laissez l'appareil hors tension jusqu'à ce qu'il ait atteint la température ambiante !
- Ne nettoyez jamais les touches et curseurs avec des produits aérosols ou gras. Utilisez uniquement un chiffon légèrement humide, jamais de solvants ou d'essence.
- Utilisez l'emballage original pour transporter l'appareil.
- Réglez d'abord les curseurs de réglage et de volume de votre ampli au minimum et les interrupteurs des enceintes sur „OFF”. Attendez 8 à 20 secondes avant d'augmenter le volume afin d'éviter l'effet de Schottky, susceptible d'endommager les enceintes et le diviseur de fréquence.
- Les appareils électriques ne sont pas des jouets. Soyez particulièrement vigilants en présence d'enfants.
- Les directives de prévention des accidents de l'association des fédérations professionnelles doivent être respectées dans les établissements commerciaux.
- Dans les écoles, instituts de formation, ateliers de loisirs etc. l'utilisation de l'appareil doit être effectuée sous la surveillance de personnel qualifié.
- Conservez ce mode d'emploi pour le consulter en cas de questions ou de problèmes.

UTILISATION CONFORME

- Cet appareil est une interface audio USB professionnelle dotée d'un microphone Podcast intégré
- Toute utilisation non conforme peut endommager le produit et annuler les droits de garantie. En outre, toute utilisation autre que celle décrite dans ce mode d'emploi peut être source de courts-circuits, incendies, décharge électrique, etc.
- Le numéro de série attribué par le fabricant ne doit jamais être effacé sous peine d'annuler les droits de garantie.

ENTRETIEN

- Contrôlez régulièrement le bon état de l'appareil (boîtier, cordon) et l'usure éventuelle des molettes et curseurs.
- Si vous supposez que l'appareil ne peut plus être utilisé en toute sécurité, mettez l'appareil hors-service et assurez-le contre toute réutilisation involontaire. Débranchez la fiche électrique de la prise de courant !
- La sécurité d'emploi est susceptible d'être affectée lorsque l'appareil est visiblement endommagé, ne fonctionne plus correctement, après un stockage prolongé dans des conditions défavorable ou après une forte sollicitation de transport.

FONCTIONS

- **USB 2.0**
- **Régleur de volume du casque ;
enfoncez pour couper le microphone**
- **Sélecteur PC / Mac / Mic Monitor**
- **Sans délai grâce au monitoring Real Time**
- **Boîtier robuste en zinc et grille protectrice en métal**

FOURNITURE

- A. Microphone à condensateur USB de bureau avec sortie casque
- B. Microphone, Fixation x 1
- C. Socle x 1
- D. Tige en métal x 1
- E. Câble USB 2.0 High Speed

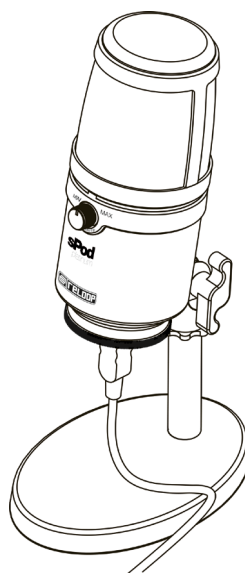
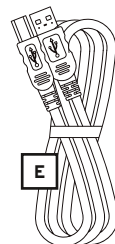
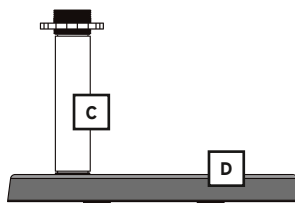
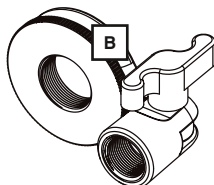
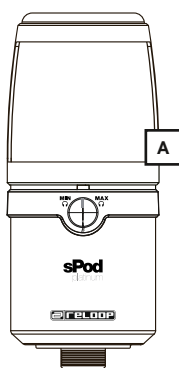

INSTALLATION

1. Visser la tige dans le socle.
2. Visser la rondelle dans la tige.
3. Visser la fixation de microphone avec 3 à 4 rotations sur la tige de manière à ce qu'elle soit centrée sur le socle du support.
Fixer le microphone en tournant la rondelle dans le sens contraire des aiguilles d'une montre.
4. Insérer le filetage de fixation dans la fixation du microphone.
Vérifier que le logo Reloop sPod Platinum sur la face avant montre vers vous lorsque le statif est dirigé vers le haut.

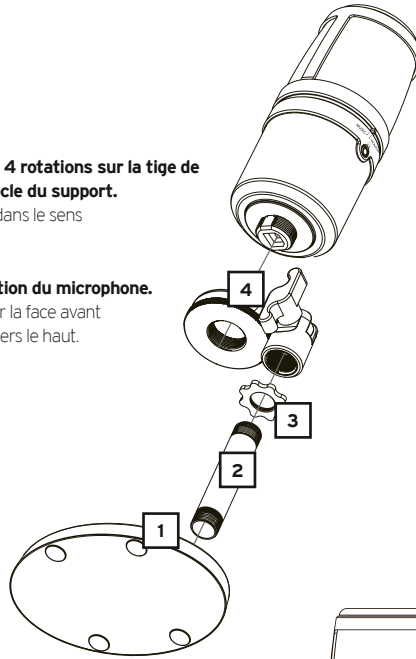

TOUCHES DES FONCTIONS

LED INDICATOR POWER ON > BLUE MUTE > RED Régleur de volume du casque

Tourner dans le sens des aiguilles d'une montre
> Volume min à max

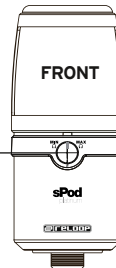
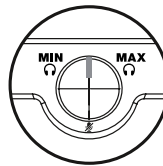

Microphone Mute

Appuyer sur la touche de contrôle pour couper le microphone.

PC/MAC & MIC MON.

MIC/Mon. > Monitoring en temps réel lors d'intervention vocale
PC/Mac > Sortie de casque

Vous pouvez raccorder votre casque directement au Reloop sPod Platinum pour écouter vos enregistrements sans les délais qui se produisent souvent lors d'écoutes avec la sortie casque d'un ordinateur. Pour écouter le Reloop sPod Platinum, raccorder le casque à la prise correspondante sur la face arrière du microphone.

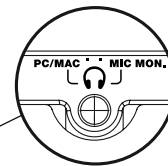
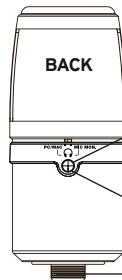

Headphones output 3.5 stereo jack

USB PORT

Note:

Si vous commutez en mode PC/Mac, vous pouvez écouter soit la musique en cours, soit la lecture de votre enregistrement.

BRANCHEMENT DE L'ORDINATEUR

WINDOWS

1. Utiliser le câble USB ci-joint pour raccorder le Reloop sPod Platinum à votre ordinateur. Dès que le Reloop sPod Platinum est raccordé, la DEL de la face avant du microphone s'allume en bleu.
2. Votre ordinateur détecte automatiquement le Reloop sPod Platinum, mais il est possible qu'il ne la configure pas en tant que périphérique audio par défaut. Ouvrir le Panneau de configuration et effectuer un double-clic sur le symbole **Sons et périphériques audio**.
3. Dans l'onglet Audio, cliquer à présent sur le menu déroulant sous Lecture des sons. Sélectionner **USB PnP Sound Devices** en tant que périphérique par défaut.
4. Dans le menu déroulant sous Enregistrement sonore, sélectionner **USB PnP Sound Device** en tant que périphérique par défaut.
5. Cliquer sur OK pour enregistrer vos modifications et quitter le menu.

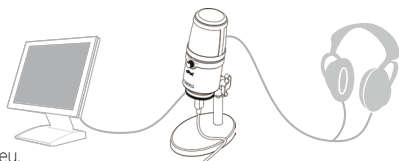

*Le Reloop sPod Platinum peut être utilisé sous Windows 7/Windows 8/Windows 10/Windows VISTA/ Mac OS 9 ou plus récent.

MAC OS X

1. Utiliser le câble USB ci-joint pour raccorder le Reloop sPod Platinum à votre ordinateur. Dès que le Reloop sPod Platinum est raccordé, la DEL de la face avant du microphone s'allume en bleu.
2. Votre ordinateur détecte automatiquement le Reloop sPod Platinum, mais il est possible qu'il ne la configure pas en tant que périphérique audio par défaut. Pour définir le Reloop sPod Platinum en tant que périphérique par défaut, ouvrir **Préférences du système** et sélectionner Son.
3. Cliquer sur Entrée puis sur **USB PnP Sound Device**, pour configurer le microphone en tant que périphérique d'entrée par défaut.
4. Cliquer sur Sortie puis sur **USB PnP Sound Device** pour configurer le microphone en tant que périphérique de sortie par défaut.
5. Dans la fenêtre Son, vous pouvez définir le volume d'entrée et de sortie de l'ordinateur, régler la balance stéréo et régler si le volume doit être affiché dans la barre de menu.

CARACTÉRISTIQUES

Type:	Microphone cardioïde à condensateur
Diagramme directionnel:	cardioïde
Sensibilité:	-60 dB +- 5dB (1V/u bar)
Réponse en fréquence:	50 Hz - 18 KHz
Niveau max de pression sonore:	120 dB
Rapport signal/bruit:	59 dB

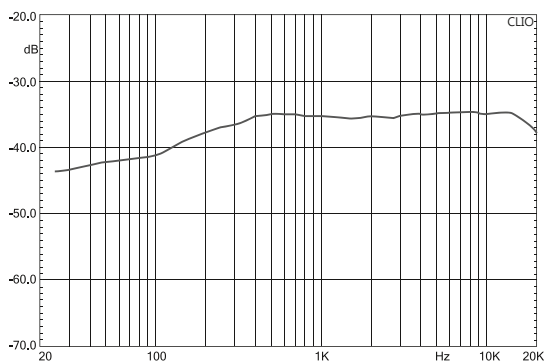
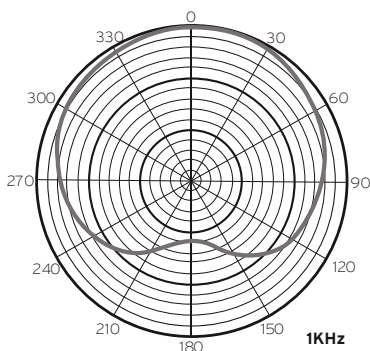

Sous réserve de modifications techniques.
Toutes les illustrations sont similaires.
Aucune responsabilité pour les erreurs d'impression.

NOTES

ReLoop Distribution
Global Distribution GmbH,
Schuckertstrasse 28,
48153 Münster / Germany
Fax: +49,251.6099368

