

MAS20dp

ACTIVE SUBWOOFER

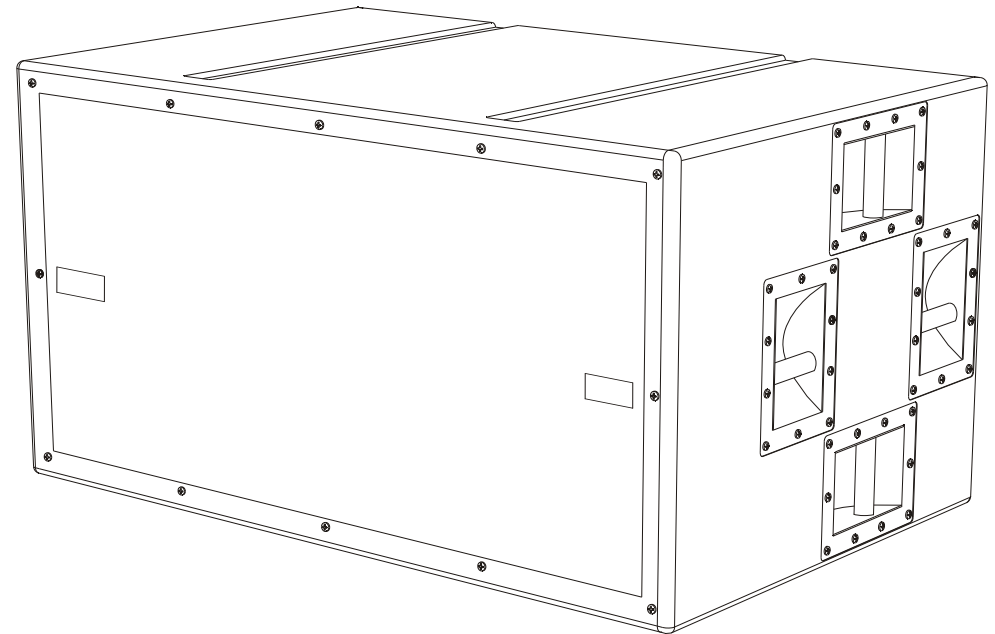

A.E.B. INDUSTRIALE s.r.l.
Via Brodolini, 8 - 40056 Crespellano (Bo) - ITALIA
Tel. + 39 051 969870 - Fax. + 39 051 969725
Internet: www.dbtechnologies.com
E-mail: info@dbtechnologies-aeb.com

MANUALE d'USO - Sezione 1
USER MANUAL - Section 1
BEDIENUNGSANLEITUNG - Abschnitt 1
CARACTERISTIQUES TECHNIQUES - Section 1



Made in Italy

COD. 420120169 Rev 4.0

digipro
digital power



COMANDI E FUNZIONI

- 1) **PORTA FUSIBILE "MAINS FUSE"**
Alloggio per fusibile di rete.
- 2) **PRESA D'ALIMENTAZIONE "FULL RANGE MAINS INPUT"**
Consente la connessione del cavo di alimentazione fornito in dotazione. Il connettore utilizzato per il collegamento alla rete è un POWER CON® (blu).
- 3) **GRIGLIE DI RAFFREDDAMENTO**
Queste griglie permettono il raffreddamento dell'amplificatore durante il funzionamento. Non ostruire gli accessi e pulire le griglie quando necessita per garantire il corretto circolo dell'aria.
- 4) **CONNETTORE DI INGRESSO "BALANCED MAIN INPUT"**
Ingresso bilanciato a livello linea (0 dBu).
E' in grado di accettare prese "XLR".
- 5) **CONNETTORE DI USCITA "LINK"**
Il connettore "XLR" connesso in parallelo con l'ingresso (4) può essere utilizzato per inviare il segnale audio in ingresso ad un altro diffusore amplificato.
- 6) **CONNETTORE DI USCITA "BALANCED X-OVER OUTPUT"**
Uscita bilanciata del crossover interno. Il segnale prelevato da questa uscita può essere inviato a qualsiasi diffusore amplificato.
La frequenza di taglio è selezionabile tramite il selettore "SUB X-OVER" (7).
- 7) **SELETORE "SUB X-OVER"**
Il selettore permette di modificare l'incrocio (frequenza di taglio o crossover) tra il subwoofer ed il diffusore ad esso collegato, tramite l'uscita "BALANCED X-OVER OUTPUT".
L'incrocio è settabile a 90Hz oppure 120Hz con una pendenza di 24dB/oct.
La scelta del taglio è legata dal tipo di riproduzione sonora che si vuole ottenere.
- 8) **SELETORE "SUB PHASE"**
Il selettore permette la rotazione di 180° del segnale audio riprodotto dal subwoofer. Tale rotazione di fase facilita l'ottimizzazione della riproduzione delle frequenze basse anche nelle situazioni di installazioni più difficili. Completata l'installazione, riprodurre un brano musicale ed agire sul selettore per ottenere la migliore resa acustica delle basse frequenze.
- 9) **INDICATORE LUMINOSO "ON"**
L'indicatore luminoso "ON" s'illumina di colore verde per indicare l'accensione e il corretto funzionamento dell'amplificatore.
- 10) **INDICATORE LUMINOSO "SGN"**
Questo indicatore s'illumina di colore verde per indicare la presenza del segnale (ad un livello di -20dB).
- 11) **INDICATORE LUMINOSO "LIM"**
Questo indicatore s'illumina di colore rosso per indicare l'intervento del circuito limitatore interno, il quale evita la distorsione dell'amplificatore e protegge gli altoparlanti contro sovraccarichi.
Si illumina anche all'accensione dell'amplificatore per alcuni secondi.
- 12) **CONTROLLO SENSIBILITA' IN INGRESSO "SUB-WOOFER LEVEL"**
Questo controllo regola la sensibilità del segnale in ingresso all'amplificatore. Tale controllo non influisce sul livello dell'uscita "LINK" e "BALANCED X-OVER OUTPUT".
- 13) **OPZIONE DIGITAL DELAY "SDD - SUBWOOFER DIGITAL DELAY"**
Il diffusore DVA S20dp può essere equipaggiato con un circuito di delay (SDD - SUBWOOFER DIGITAL DELAY) che permette di ritardare il segnale audio riprodotto dal subwoofer.
Questo circuito permette l'allineamento acustico tra line array e sub compensando le diverse posizioni. Il circuito include anche una uscita bilanciata "XLR" per rilanciare il segnale audio ritardato ad altri subwoofer; utilizzando un solo circuito di delay è possibile ritardare contemporaneamente più subwoofer.

E' possibile utilizzare questo circuito per la realizzazione di sistemi in configurazione cardioidi. La configurazione cardioide permette una notevole attenuazione delle basse frequenze emesse dalla parte posteriore dei subwoofer, mantenendo inalterata l'emissione sonora frontale.

Tale configurazione prevede un minimo di 3 subwoofer (due con emissione frontale e uno con emissione posteriore equipaggiato con modulo SDD).

CLASSIFICAZIONE EMI

In accordo alle normative EN 55103, l'apparato è progettato e idoneo all'utilizzo in ambiente Elettromagnetico E5.

DATI TECNICI

Sistema	Attivo
Tipologia amplificatore	Digitale - Classe D (DIGIPRO®)
Potenza RMS	2000 W (1000 W + 1000 W)
Potenza musicale	4000 W
Risposta in frequenza +/-3dB	25-150Hz
Crossover	90 - 120Hz (24dB/oct) selezionabile
Pressione sonora (SPL)	138 dB peak
Componenti	2 woofer 18" - 4" voice coil Neodimio o Ceramico
Sensibilità ingresso nominale	0 dBu
Impedenza ingresso Bilanciato	20Kohm
Sbilanciato	10Kohm
Alimentazione	Full-range con PFC, 100-240Vac, 50-60Hz
Forma diffusore	rettangolare
Dimensioni [LxHxP]	1100x720x580mm
Peso	Neodimio 77Kg - Ceramico 84Kg

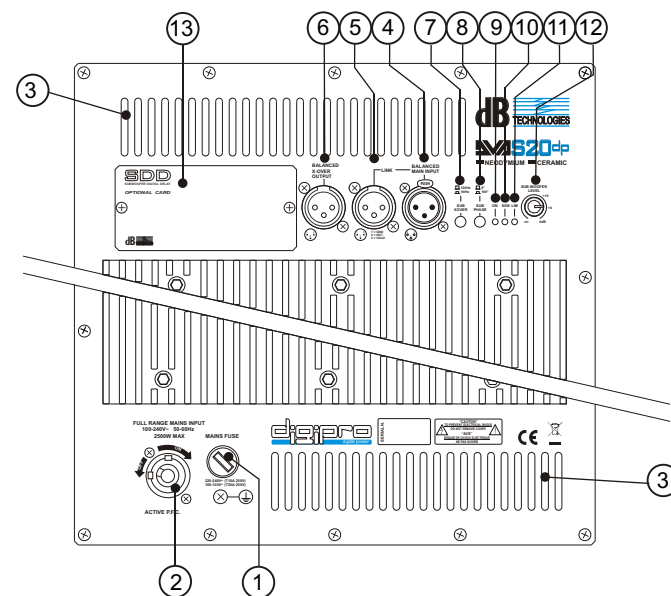

CONTROLS AND FUNCTIONS

- 1) **"MAINS FUSE" FUSE CARRIER**
Mains fuse housing.
- 2) **"FULL RANGE MAINS INPUT" POWER SOCKET**
For connecting the power cable provided.
The connector used for mains connection is a POWER CON® (blue)
- 3) **COOLING GRILLE**
These grilles permit cooling the amplifier during operation.
Do not block accesses and clean the grilles whenever necessary to ensure correct air circulation.
- 4) **"BALANCED MAIN INPUT" INPUT CONNECTOR**
Balanced input at line level (0 dBu).
It is able to accept "XLR" sockets.
- 5) **"LINK" OUTPUT CONNECTOR**
The "XLR" connector connected in parallel with input (4) can be used to send the input audio signal to another amplified speaker.
- 6) **"BALANCED X-OVER OUTPUT" OUTPUT CONNECTOR**
Internal crossover balanced output. The signal from this output can be sent to any other amplified speaker.
The crossover frequency can be selected by means of the "SUB X-OVER" switch (7).
- 7) **"SUB X-OVER" SWITCH**
This switch permits selection of crossover frequency between the sub woofer and the speakers connected to the "BALANCED X-OVER OUTPUT" connector.
The crossing frequency is selected to 90Hz or 120Hz with a slope of 24dB/oct.
The frequency choice depends to the sound reproduction desire.
- 8) **"SUB PHASE" SWITCH**
This switch permits 180° rotation of the audio signal reproduced by subwoofer.
Rotation makes for easier optimization of low-frequency reproduction even in the most difficult installation situations. After completing installation, reproduce a piece of music and adjust the switch to obtain the best low-frequency sound.
- 9) **"ON" INDICATOR LIGHT**
The "ON" indicator light comes on green to indicate the amplifier is switched on and it is working properly.
- 10) **"SGN" INDICATOR LIGHT**
This indicator comes on green to indicate the presence of the audio signal (at a level of -20dB).
- 11) **"LIM" INDICATOR LIGHT**
This indicator comes on red to indicate that the internal limiter circuit has tripped.
This prevents amplifier distortion and protects the speakers against overloads.
It is lights for a few seconds during the switching on.
- 12) **"SUB WOOFER LEVEL" INPUT SENSITIVITY CONTROL**
This control regulates the sensitivity of the signal at amplifier input.
This control does not affect the "LINK" and "BALANCED X-OVER OUTPUT" output levels
- 13) **DIGITAL DELAY "SDD - SUBWOOFER DIGITAL DELAY" OPTION**
The DVA S20dp loudspeaker can be equipped with a delay module (SDD - SUBWOOFER DIGITAL DELAY) that allows to delay the sound signal reproduced by the subwoofer. This circuit allows sound-alignment between line array and sub by balancing the various positions.
The circuit also includes a balanced "XLR" output that sends the delayed audio signal to other subwoofers. By using a single delay module it is possible to delay several subwoofers at the same time.
This module can also be used to create cardioid configuration systems. The cardioid configuration provides a remarkable attenuation of the low frequencies radiated by

the rear side of the subs, without changing the direct radiated signal on the front side.

This configuration needs at least 3 subwoofers (two with front radiation and one with rear radiation equipped with SDD module). See appendix for more details.

EMI CLASSIFICATION

According to the standards EN 55103 this equipment is designed and suitable to operate in E5 Electromagnetic environment.

TECHNICAL SPECIFICATION

System	Active
Type of amplifier	Digital - Class D (DIGIPRO®)
RMS power	2000 W (1000 W + 1000 W)
Musical power	4000 W
Frequency response +/-3dB	25-150Hz
Crossover	90 - 120Hz (24dB/oct) selecting
Sound pressure (SPL)	138dB peak
Woofer	2 x woofer 18" - 4" voice coil Neodymium or Ceramic
Input sensitivity nominal	0 dBu
Impedance input	Balanced 20Kohm Unbalanced 10Kohm
Power supply	Full-range with PFC, 100-240Vac, 50-60Hz
Speaker shape	rectangular
Dimension [WxHxD]	1100x720x580mm
Weight	Neodymium 77Kg - Ceramic 84Kg

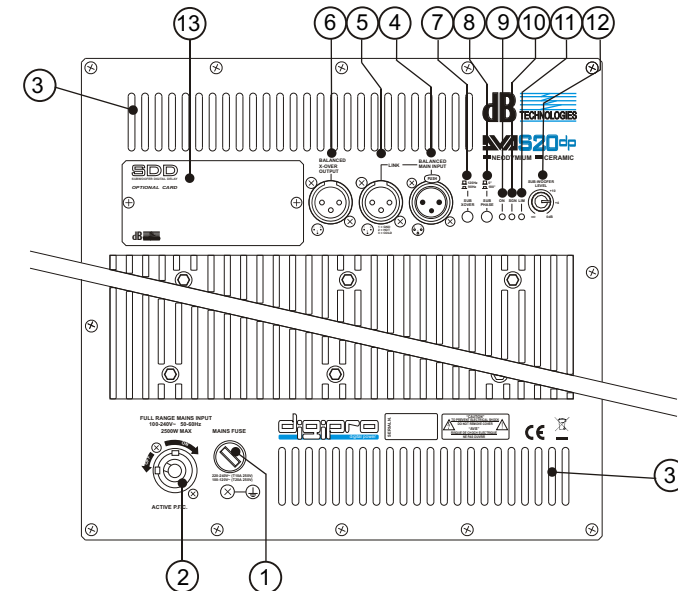

BEDIENELEMENTE UND FUNKTIONEN

- 1) **SICHERUNGSHALTER "MAINS FUSE"**
Halter für die Netzsicherung.
- 2) **ANSCHLUSSBUCHSE "FULL RANGE MAINS INPUT"**
Für den Anschluss des beiliegenden Netzkabels.
Für den Netzanschluss wird ein Stecker POWER CON® (blau) verwendet.
- 3) **LÜFTUNGSGITTER**
Diese Gitter erlauben die Kühlung der Endstufe während des Betriebs. Die Lüftungsöffnungen nicht abdecken und die Gitter nötigenfalls säubern, um die ordnungsgemäße Luftzirkulation zu gewährleisten.
- 4) **EINGANGSBUCHSE "BALANCED INPUT"**
Symmetrischer Linepegel-Eingang (0 dBu).
Für XLR-Stecker
- 5) **AUSGANGSBUCHSE "LINK"**
Der parallel zum Eingang (4) angeschlossene XLR-Anschluss kann dazu verwendet werden, das ankommende Audiosignal an einen anderen aktiven Lautsprecher weiter zu leiten.
- 6) **AUSGANGSBUCHSE "X-OVER BALANCED OUTPUT"**
Symmetrischer Ausgang der internen Frequenzweiche. Das Signal dieses Ausgangs kann auch zu einem beliebigen sonstigen aktiven Lautsprecher durchgeschleift werden. Die Trennfrequenz kann zwischen 90 und 120Hz mit dem Schalter "SUB X-OVER" (7) umgeschaltet werden.
- 7) **WAHLSCHALTER "SUB PHASE"**
Mit diesem Schalter wird die Phase des S20dp Sub um 180° gedreht. Durch das Drehen der Phase kann man die Wiedergabe der Bässe auch bei ungünstigen akustischen Bedingungen in einfacher Weise optimieren. Nach Abschluss der Installation ein Musikstück abspielen und ausprobieren, in welcher Schalterstellung des Phasenschalters der Klang am besten ist.
- 8) **WAHLSCHALTER "SUB X-OVER"**
Mit diesem Schalter wird die Trennfrequenz zwischen dem S20dp Sub und den am "BALANCED X-OVER OUTPUT" angeschlossenen Lautsprechern eingestellt. Die Trennfrequenz kann zwischen 90 und 120Hz mit einer Flankensteilheit von 24dB/Okt. umgeschaltet werden. Die Wahl der Trennfrequenz hängt von den akustischen Anforderungen ab.
- 9) **LED "ON"**
Diese LED leuchtet grün, wenn das Gerät an die richtige Netzspannung angeschlossen ist. Während des normalen Betriebes leuchtet die LED grün..
- 10) **LED "SGN"**
Diese LED leuchtet grün, wenn das Audiosignal anliegt (mit einem Pegel von -20dB).
- 11) **LED "LIM"**
Diese rote LED leuchtet auf, um das Ansprechen des Limiters zu signalisieren, welcher die Verzerrung des Verstärkers verhindert und die Lautsprecher gegen Überlast schützt. Während des Anschaltens leuchtet die LED für ein paar Sekunden.
- 12) **EMPFINDLICHKEITSREGLER EINGANG "SUBWOOFER LEVEL"**
Dieser Regler dient zum Einstellen der Eingangs-Empfindlichkeit des Verstärkers. Diese Regelung beeinflusst nicht den Ausgangspegel "BALANCED LINK" und "X-OVER BALANCED OUTPUT".
- 13) **OPTION DIGITAL DELAY "SDD - SUBWOOFER DIGITAL DELAY"**
Der DVA S20dp kann mit einem Delay ausgerüstet werden (SDD -SUBWOOFER DIGITAL DELAY). Es ermöglicht die Verzögerung des Tonsignal des Subwoofers. Mit dem Delay kann man die Signallaufzeiten zwischen Line Array und Sub bei verschiedenen Stellungen ausgleichen. Das Delay hat auch einen "XLR"- Ausgang, um das verzögerte Signal an andere Subwoofer weiter zu senden. Man kann mit einem einzigen Delay-Modul gleich mehrere Subwoofer gleichzeitig verzögern.

Man kann dieses Modul für die Aufstellung auch von kardiode Konfigurationen verwenden. Die kardiode Konfiguration ermöglicht eine erhebliche Dämpfung der tiefen Frequenzen, die über die Rückseite der Subwoofer abgestrahlt werden. Die vordere akustische Abstrahlung bleibt dabei unverändert.
Für diese Konfiguration sind 3 Subwoofer notwendig (zwei mit vorderer Abstrahlung und einer mit hinterer Abstrahlung und mit SDD-Modul). Für weitere Details siehe Anlagen.

EMV Einstufung

Entsprechend der Norm EN 55103 ist diese Gerät entwickelt um in E5 elektromagnetischen Umgebungen zu arbeiten

TECHNISCHE EIGENSCHAFTEN

System	Aktiv
Verstärker typ	Digital - Class D (DIGIPRO®)
RMS Leistung	2000 W (1000 W + 1000 W)
Musikleistung	4000 W
Frequenzgang +/-3dB	25-150Hz
Trennfrequenz	90 - 120Hz (24dB/Okt.)
Schalldruck (SPL)	138 dB peak
Lautsprecher	2 x woofer 18" - 4" voice coil Neodymium - Ceramic
Eingangsempfindlichkeit	0 dBu
Impedanz Eingang	Symmetrisch 20Kohm Ünsymmetrisch 10Kohm
Netzspannung	Fullrange mit PFC, 100-240V (AC), 50-60Hz
Laufsprecherform	rechteckig
Abmessungen [BxHxT]	1100x720x580mm
Gewicht	Neodymium 77Kg - Ceramic 84Kg

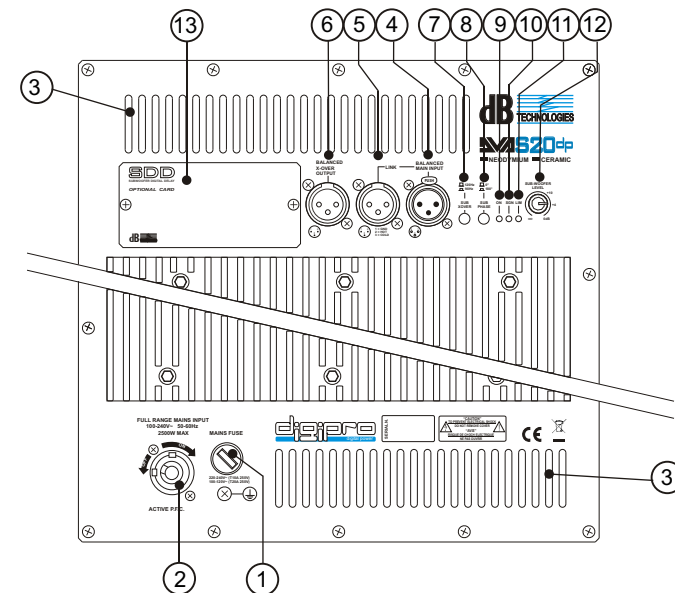

COMMANDES ET FONCTIONS

- 1) **BLOC À FUSIBLE "MAINS FUSE"**
Logement pour le fusible de réseau.
- 2) **PRISE D'ALIMENTATION "FULL RANGE MAINS INPUT"**
Elle permet de connecter le cordon d'alimentation fourni.
Le connecteur utilisé pour le branchement au réseau est du type POWER CON® (bleu)
- 3) **FENTES DE REFROIDISSEMENT**
Ces fentes assurent le refroidissement de l'amplificateur pendant le fonctionnement.
Ne jamais les boucher et, si cela est nécessaire, les nettoyer afin d'assurer une ventilation efficace.
- 4) **CONNECTEUR D'ENTRÉE "BALANCED MAIN INPUT"**
Entrée symétrique au niveau ligne (0 dBu).
Elle peut accueillir des prises "XLR".
- 5) **CONNECTEUR DE SORTIE "LINK"**
Le connecteur "XLR" connecté en parallèle avec l'entrée (4) peut être utilisé pour envoyer le signal audio en entrée d'une autre enceinte amplifiée.
- 6) **CONNECTEUR DE SORTIE "BALANCED X-OVER OUTPUT"**
Sortie symétrique du croisement interne. Le signal prélevé de cette sortie peut être transmis à un diffuseur amplifié quelconque.
La fréquence de coupure peut être sélectionnée à l'aide du sélecteur "SUB X-OVER" (7).
- 7) **SÉLECTEUR "SUB X-OVER "**
Ce sélecteur permet de modifier le croisement (fréquence de coupure ou crossover) entre le caisson de grave et le diffuseur qui y est branché à travers la sortie "BALANCED X-OVER OUTPUT".
Le croisement peut être configuré à 90Hz ou à 120Hz avec une pente de 24dB/oct.
Le choix de la coupure dépend du type de reproduction sonore que l'on souhaite obtenir.
- 8) **SÉLECTEUR "SUB PHASE "**
Ce sélecteur permet d'obtenir une rotation de 180° du signal audio reproduit par le caisson de grave.
Cette rotation de phase optimise plus aisément la reproduction des fréquences basses même lors des installations les plus difficiles. L'installation achevée, reproduire un morceau de musique et intervenir sur le sélecteur afin d'obtenir la meilleure performance acoustique des fréquences basses.
- 9) **INDICATEUR LUMINEUX "ON"**
L'indicateur lumineux "ON" s'allume de couleur vert pour indiquer que le diffuseur est allumé et le fonctionnement correct de l'amplificateur.
- 10) **INDICATEUR LUMINEUX "SGN"**
Cet indicateur s'allume de couleur verte pour indiquer la présence du signal audio (à un niveau de -20dB).
- 11) **INDICATEUR LUMINEUX "LIM "**
Cet indicateur devient rouge lorsqu'il indique l'intervention du circuit limiteur interne; ce dernier évite la distorsion de l'amplificateur et protège les haut-parleurs des surcharges. Il s'éclaire également pendant quelques secondes lorsque l'amplificateur est allumé.
- 12) **CONTRÔLE SENSIBILITÉ ENTRÉE "SUBWOOFER LEVEL"**
Ce contrôle règle la sensibilité du signal en entrée à l'amplificateur. Ce contrôle n'influence pas le niveau de la sortie "LINK" et "BALANCED X-OVER OUTPUT".
- 13) **OPTION DIGITAL DELAY "SDD - SUBWOOFER DIGITAL DELAY"**
Le diffuseur DVA S20dp peut être équipé avec un circuit de Delay (SDD - SUBWOOFER DIGITAL DELAY) qui permet de retarder le signal sonore reproduit par le subwoofer.
Ce circuit permet l'alignement acoustique entre line array et sub en compensant les diverses positions. Le circuit inclue aussi une sortie équilibrée "XLR" pour relancer le

signal sonore retardé à d'autres subwoofers; en utilisant un seul circuit de Delay il est possible de retarder en même temps plusieurs subwoofers.
Il est possible d'utiliser ce circuit pour la réalisation de systèmes en configuration cardioïde. La configuration cardioïde permet une importante atténuation des basses fréquences émises par la partie postérieure du subwoofer, en maintenant intacte l'émission sonore frontale.
Une telle configuration prévoit un minimum de 3 subwoofers (deux avec émission frontale et un avec émission postérieure équipé d'un module SDD). Pour les détails voir pièces jointes.

CLASSIFICATION EMI

En accord aux normes EN 55103, l'équipement est conçu et convenable pour une utilisation en environnement électromagnétique E5.

CARACTÉRISTIQUE TECHNIQUES

Système	Active
Typologie amplificateur	Digital - Classe D (DIGIPRO®)
Puissance RMS	2000 W (1000 W + 1000 W)
Puissance musicale	4000 W
Réponse en fréquence +/-3dB	25-150Hz
Crossover	90 - 120Hz (24dB/oct)
Pression sonore (SPL)	138 dB peak
Composantes	2 woofer 18" - 4" voice coil Neodymium/ Ceramic
Entrée sensibilité	0 dBu
Impédance entrée	Symétrique 20Kohm Asymétrique 10Kohm
Alimentation	Full-range avec PFC, 100-240Vac, 50-60Hz
Forme enceinte	rectangulaire
Dimensions [WxHxD]	1100x720x580mm
Poids	Neodymium 77Kg - Ceramic 84Kg

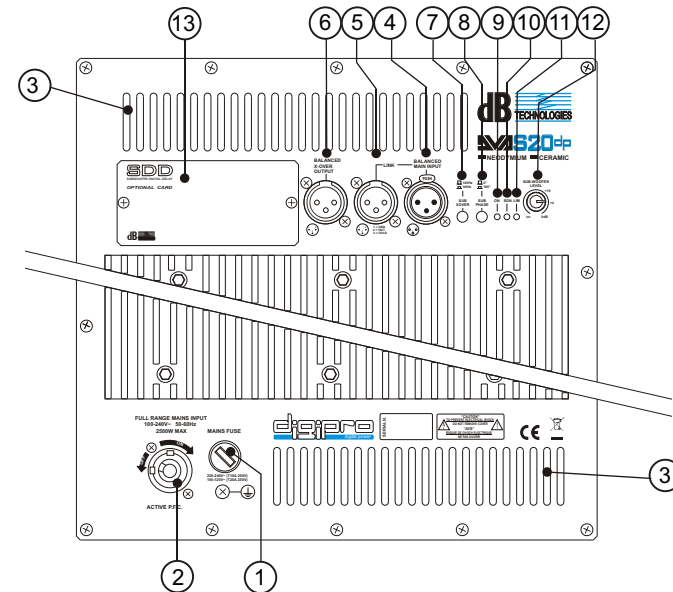

**SCHEMA A BLOCCHI
BLOCK DIAGRAM
BLOCKSCHALTBIKD
DIAGRAMA EM BLOQUES**

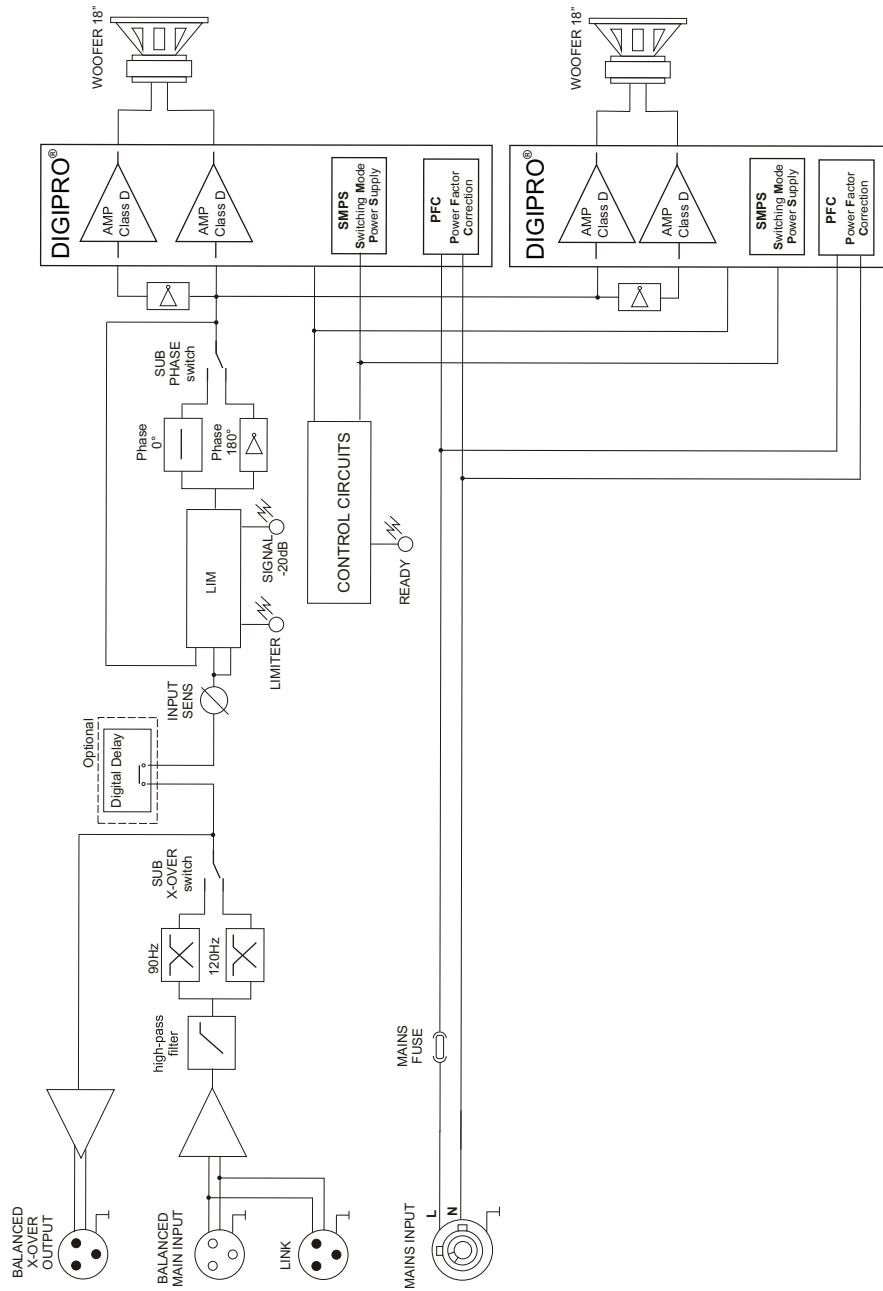

**COLLEGAMENTI
CABLE CONNECTIONS
VERKABELUNG
CABLAGE**

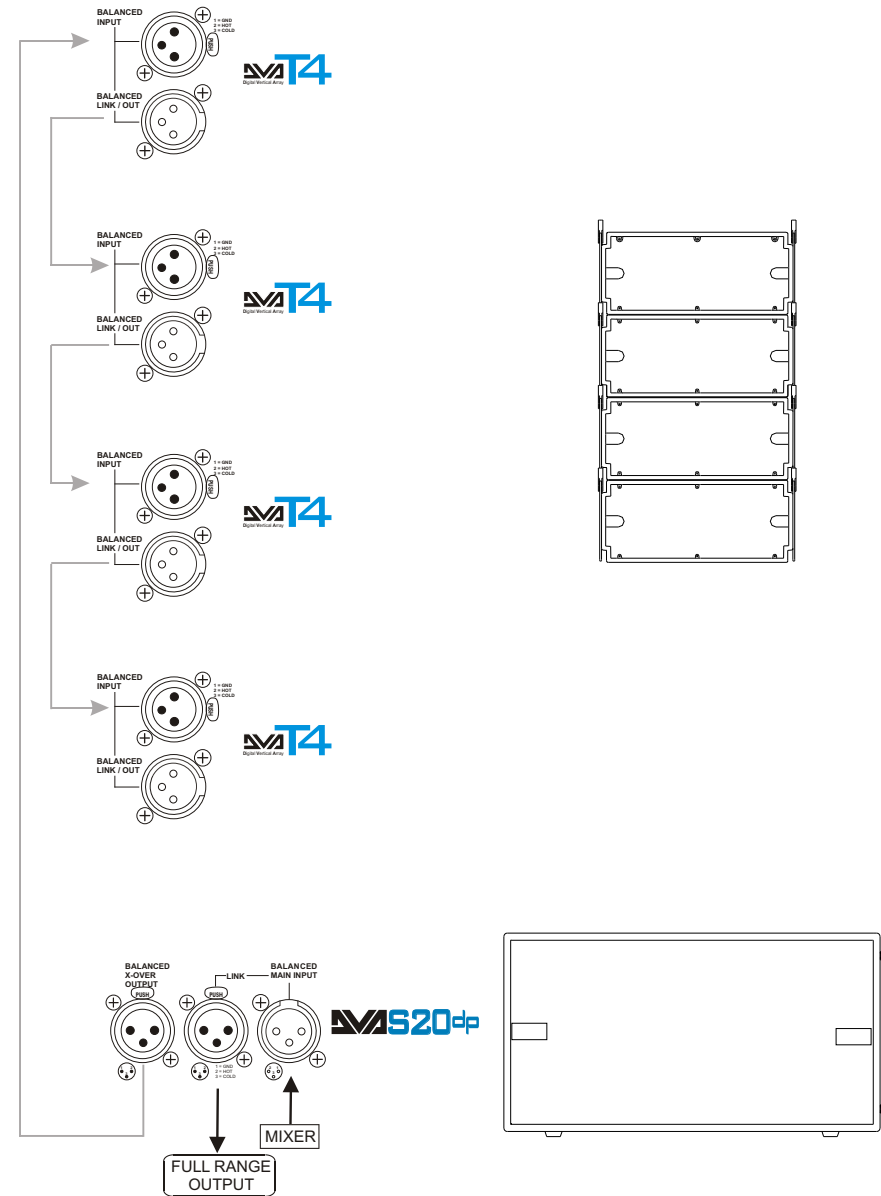

INSTALLAZIONE
 INSTALLATION
 INSTALLATIONEN
 INSTALLATIONS

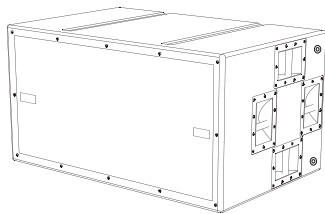
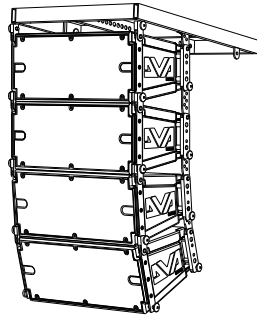
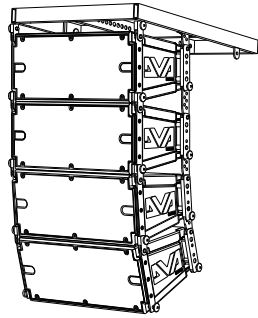

Utilizzo in appoggio
 Supported use
 Anwendung mit Aufstützung
 Utilisation en appui

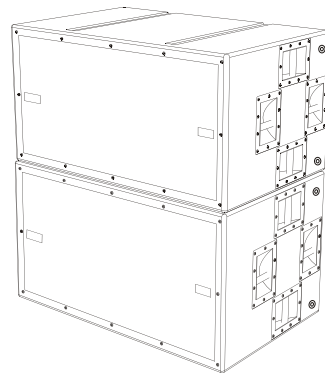

Impilato
 Stacked
 Aufgesetzt
 Empilée

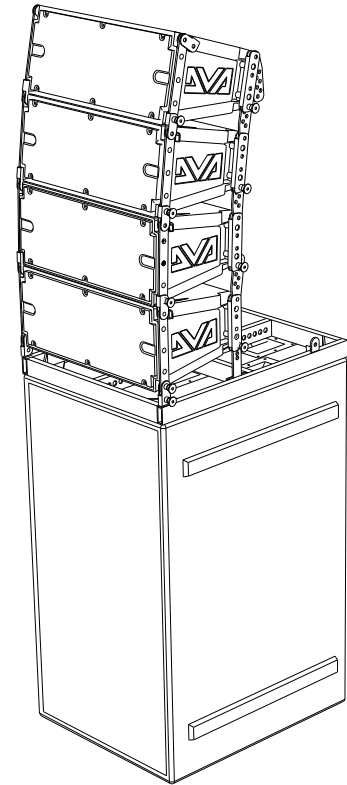
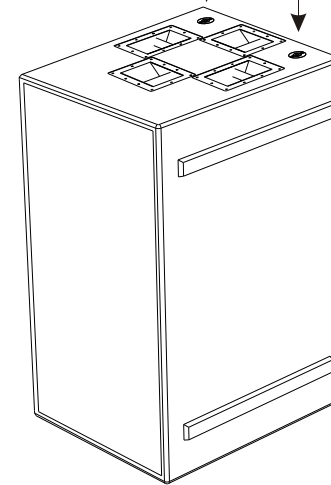
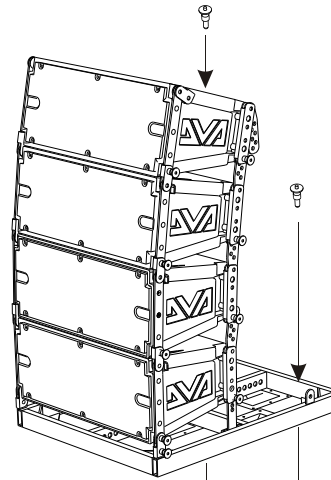

Utilizzo in appoggio verticale (DVA T4 montaggio "Ground stacking")
 Supported use (DVA T4 "Ground stacking" assembling)
 Anwendung mit Aufstützung (DVA T4 "Ground stacking" Zusammenbauen)
 Utilisation en appui (DVA T4 "Ground stacking" installation)

**Opzione DSA 4
DSA 4 Option**

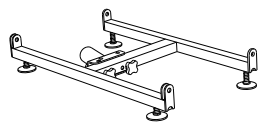

In appoggio
Floor stack

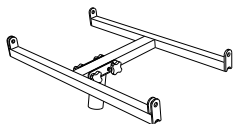
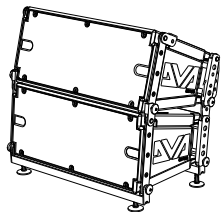

Per supporto asta
Stand adaptor

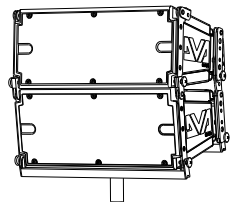

Per supporto asta
Stand adaptor

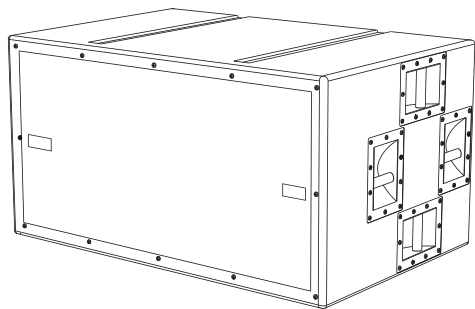
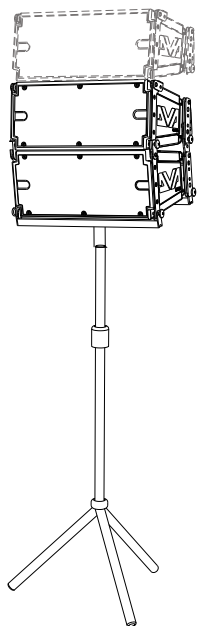

In appoggio
Floor stack

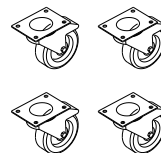
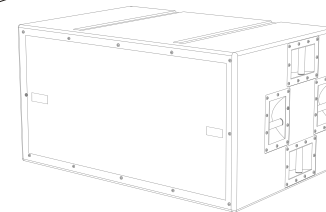
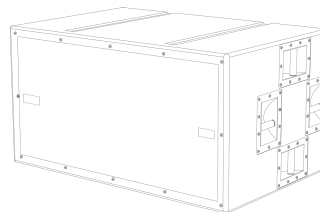
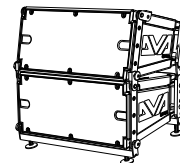

Set di 4 ruote - opzione DWK 20
Set of 4 wheels - DWK 20 option

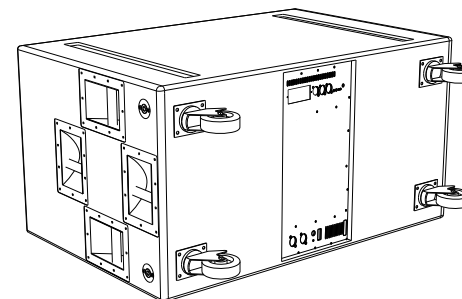
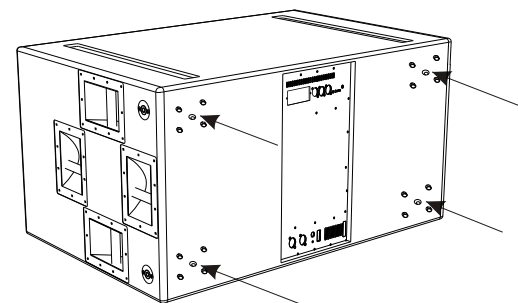

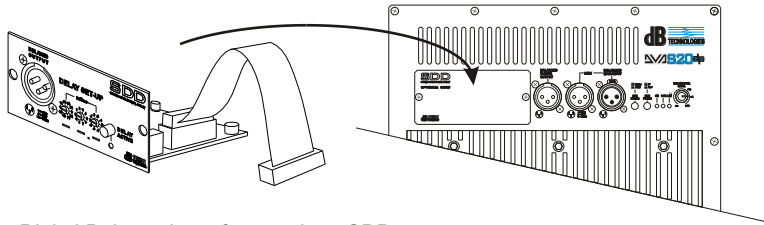

Digital Delay subwoofer - opzione SDD
Subwoofer Digital Delay - SDD option

ALLINEAMENTO SEGNALE AUDIO
ALIGNMENT AUDIO SIGNAL

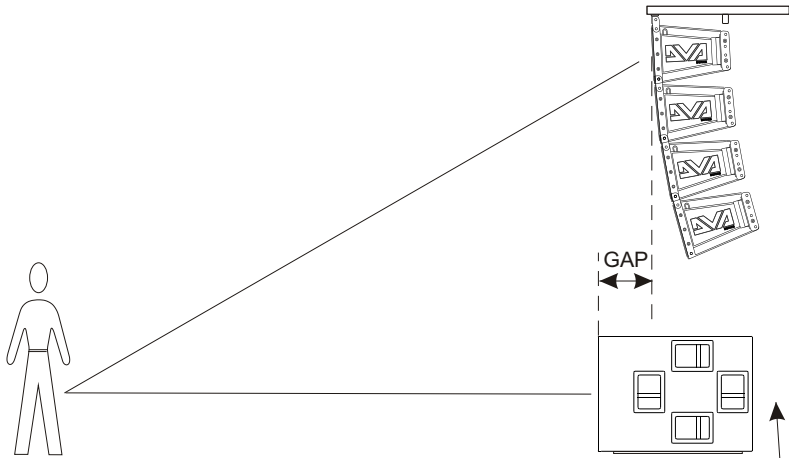

$$\text{Delay setup} = (\text{GAP} \times 1000) / 344$$

Delay = ms (espresso in millisecondi)
GAP = m (espresso in metri)
Velocità suono = 344 m/s

Delay = ms (specify milliseconds)
GAP = m (specify meters)
Sound speed = 344 m/s

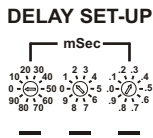

CONFIGURAZIONE CARDOIOE
CARDIOID CONFIGURATION

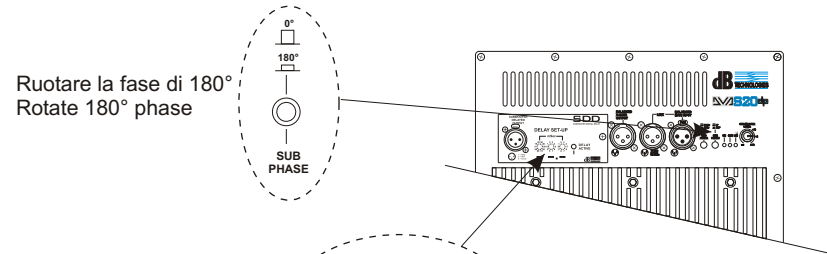

Ruotare la fase di 180°
Rotate 180° phase

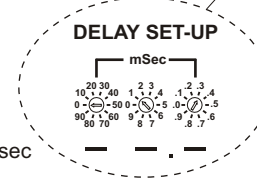

Impostare il delay a 4,5msec
Set delay to 4,5msec

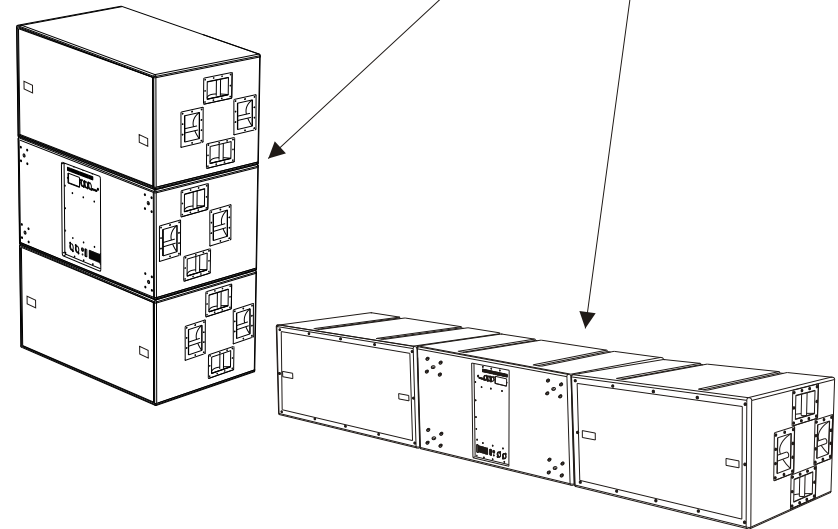

ISTRUZIONI DI SICUREZZA PER ACCESSORI / SAFETY INSTRUCTIONS FOR ACCESSORIES
ZUBEHÖR SICHERHEITSHINWEISE / INSTRUCTIONS DE SÉCURITÉ POUR LES ACCESSOIRES



Contattare dB Technologies per gli accessori da utilizzare a corredo.
Si declina ogni responsabilità da un utilizzo inappropriato degli accessori o di dispositivi aggiuntivi non idonei allo scopo.

Contact dB Technologies for accessories to be used with speakers.
Will not accept any responsibility when inappropriate accessories or not suitable additional devices are used.

Kontaktieren sie dB Technologies für passendes Lautsprecherzubehör.
Falls unpassendes Zubehör verwendet wird, wird jegliche Haftung ausgeschlossen.

Contact dB Technologies pour les accessoires à utiliser avec la machine.
N'accepterons pas toutes les responsabilités lorsque des accessoires inappropriés ou ne conviennent pas à des dispositifs supplémentaires sont utilisés.

DVA Composer - Simulazione acustica di sistemi serie DVA

DVA Composer è un software di puntamento e simulazione acustica per tutti i modelli Line Array della serie DVA e relativi Subwoofers.

Tale software permette di gestire un sistema stereo composto da line array e subs, simulando separatamente la risposta acustica di entrambi.

Vengono inoltre fornite all'utente una serie di informazioni quali allineamento in fase tra i sistemi sospesi e i relativi subwoofer a terra e vengono suggeriti angoli ottimali tra i moduli line array e relativi preset di equalizzazione, al fine di ottimizzare le performance del sistema anche per utenti non esperti.



Si raccomanda di scaricare gratuitamente il software DVA_Composer direttamente dal sito dB Technologies (www.dbtechnologies.com) nella sezione dedicata «Software & Controller»

DVA Composer Acoustical Simulation and aiming for DVA Systems

DVA Composer is a 2D software for aiming and simulating acoustical response of all line arrays and Subwoofers from DVA Series.

The software allows you to set up a stereo system composed by tops and subs, and simulates separately the acoustical response of both.

DVA Composer also gives to the user all the information about phase alignment between flown systems and ground stacked subwoofers, as well as it suggests an optimized aiming of the line arrays modules and their suggested EQ presets, in order to guarantee maximum performances even for non-expert customers.



It is recommended to download DVA_Composer free software directly from dB Technologies (www.dbtechnologies.com) in the special section «Software & Controller»

DVA Composer Akustiksimulation für Systeme der Serie DVA

DVA Composer ist eine Software zur Beschallungsplanung und simulation für alle Line Array-Modelle der Serie DVA und den zugehörigen Subwoofern.

Sie ermöglicht die Verwaltung eines Stereosystems, das aus Line Arrays und Subwoofern besteht, wobei das akustische Ansprechprofil jeweils separat simuliert wird.

Dem Nutzer werden eine Reihe von Daten geliefert, z.B. die Phasenanpassung zwischen den Hängesystemen und den entsprechenden Subwoofern am Boden. Außerdem werden die optimalen Winkel zwischen den Line Array-Modulen und den entsprechenden Equalizer-Presets angegeben, so dass auch weniger erfahrene Benutzer die Leistungen des Systems optimieren können.



Wir empfehlen, die Software DVA_Composer direkt von der Webseite dB Technologies (www.dbtechnologies.com) im Abschnitt «software & Controller» herunterzuladen

DVA Composer Simulation acoustique de systèmes de séries DVA

DVA Composer est un logiciel de direction et simulation acoustique pour tous les modèles de lignes de source de la série DVA et les caissons de basse relatifs.

Ce logiciel permet de gérer un système stéréo composé de ligne source et de caissons de basse, simulant séparément la réponse acoustique de chacun des deux. De plus, de nombreuses informations sont fournies à l'utilisateur, comme l'alignement en phase entre les systèmes suspendus et les relatifs caissons de basse à terre, ou la suggestion d'angles optimisés entre les modules de ligne de source et les pré-réglages d'égaliseur relatifs. Cela permet d'optimiser les performances du système, même pour des utilisateurs non experts.



On conseille de télécharger gratuitement le logiciel DVA_Composer directement à partir du site dB Technologies (www.dbtechnologies.com) dans la section dédiée « Software & Controller »