



7" LCD MONITOR WITH WIRED CAMERAS

351.130

351.133

Easy 2 Surveillance Set 7" 2 Camera

Easy 4 Surveillance Set 7" 4 Camera

Operation Manual
Handleiding
Gebrauchsanweisung

UK

Please read this manual carefully before use, and ensure that the installation complies with the manufacturer's requirements.

- Keep away from heat sources and high-temperature places
 - Avoid direct sunlight
 - Keep away from humid places
 - Avoid violent vibration
 - Install in a well-ventilated environment
-
- Do not place this unit on an unstable cart, stand or tripod, bracket or table. The unit may fall, causing serious injury to a child or adult and serious damage to the unit. Use only with a cart, stand, tripod, bracket or table recommended by the manufacturer or sold with the unit. Any mounting of the device on a wall or ceiling should follow the manufacturer instructions and should use a mounting accessory recommended by the manufacturer. An appliance and cart combination should be moved with care. Quick stops, excessive force and uneven surfaces may cause the appliance and cart combination to overturn.
 - Read and follow all the safety and operating instructions before connecting or using this unit. Retain this notice and the owners manual for future reference.
 - All warnings on the unit and in its operating instructions should be adhered to.
 - Do not use this unit near water; for example, near a bath tub, washbowl, kitchen sink, laundry tub, in a wet basement or near a swimming pool.
 - The unit should be installed so that its location or position does not interfere with its proper ventilation. For example, it should not be situated on a bed, sofa, rug or similar surface that may block the ventilation openings; or placed in a built-in installation, such as a bookcase or cabinet, that may impede the flow of air through its ventilation openings.
 - The unit should be situated from heat sources such as radiators, heat registers, stoves or other devices (including amplifiers) that produce heat.
 - The unit should be connected to a power supply outlet only of the voltage and frequency marked on its rear panel.
 - The adaptor cord should be routed so that it is not likely to be walked on or pinched, especially near the plug, convenience receptacles, or where the cord exits from the unit.
 - Unplug the adaptor from the wall outlet before cleaning. Never use benzine, thinner or other solvents for cleaning. Use only a soft damp cloth.
 - The adaptor cord of the unit should be unplugged from the wall outlet when it is to be unused for a long period of time.
 - Care should be taken so that objects do not fall, and liquids are not spilled into the enclosure through any openings.
 - This unit should be serviced by qualified service personnel when: Objects have fallen, or liquid has been spilled into the unit; The unit has been exposed to rain or liquids of any kind; The unit does not appear to operate normally or exhibits a marked change in performance; The device has been dropped or the enclosure damaged.
 - **DO NOT ATTEMPT SERVICING OF THIS UNIT YOURSELF. REFER SERVICING TO QUALIFIED SERVICE PERSONNEL**
 - Upon completion of any servicing or repairs, request the service shops assurance that only Factory Authorized Replacement Parts with the same characteristics as the original parts have been used and that the routine safety checks have been performed to guarantee that the equipment is in safe operating condition.
REPLACEMENT WITH UNAUTHORIZED PARTS MAY RESULT IN FIRE

Features

1. 7-inch TFT-LCD
2. With infrared remote control functionality
3. Brightness, Contrast, Color and hue adjustable
4. This unit can connect max 4 cameras
5. High-resolution display
6. Can change the display mode
7. AV In/Out support NTSC/PAI

Packing list

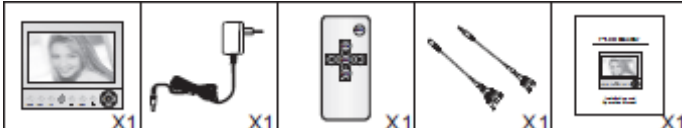

Keys Introduction of monitor

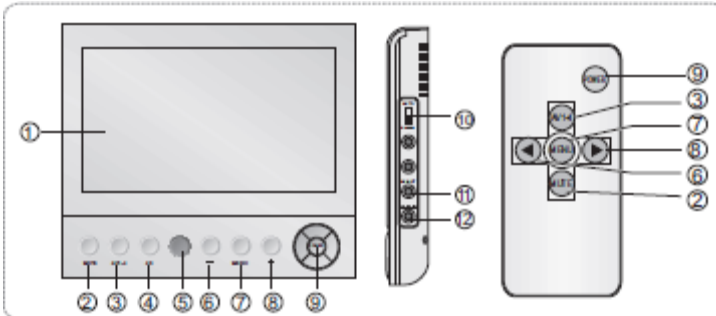

	Description	Function
1	7" LCD	Identify Visitor
2	Mute	Turn On/Off the volume
3	AV 1-4	Switch camera signal channel
4	4:3	16:9 and 4:3 switch
5	IR Control Sensor	Remote controller sensors
6	- ◀	Volume decrease
7	Menu	To go into the main menu or confirm function
8	+ ▶	Volume increase
9	Power	Power ON/Off
10	Auto/Manual	Switch Mode
11	AV-Out	AV Output Jack
12	DC Input	DC 12V Input jack

Wiring Diagram

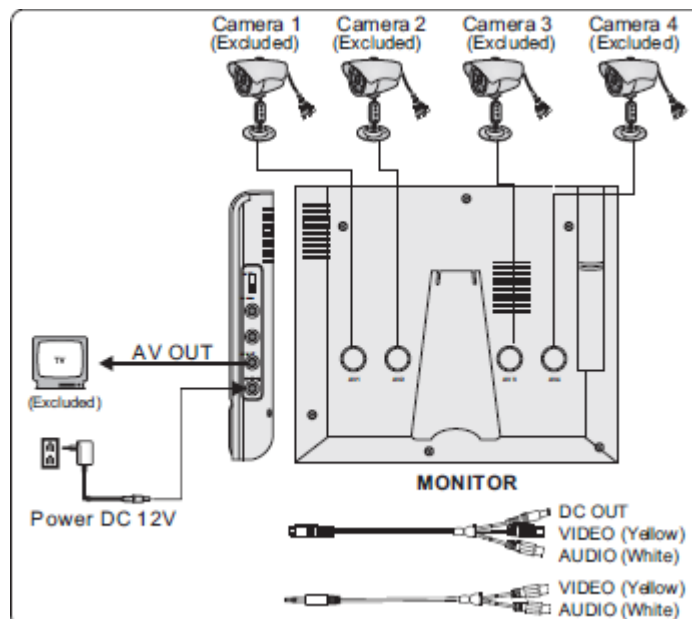

MENU Setting

Press MENU button, choose item which need to be adjusted, adjust the numerical value by or button.

1: Video adjust

Enter main menu. Press MENU to select BRIGHT, CONTRAST, COLOR and HUE-submenu. Then press “-“ or “+“ button to adjust the numerical value.

2: Channel switched set

This feature enables you to choose the video channel rotation switch , press “-“ or “+“ button to select channel, then press MENU button to set. ("V "indicates to select this channel, "0" this channel is not yet selected, when setting has been finished, select "OK" Tag, press to enter next menu.)

Automatic switching mode:

Marked "0" not involved in channel switch;

Marked "V " involved in channel switch.

Manual switching mode:

Marked "V " , "0" are involved in channel switch.

3: Time switched set

This submenu enables you to change the interval time when set to automatically switch.

Press “-“ or “+“ button to adjust the numerical value.

Maintaining



To avoid malfunction, do not mount the unit close to any high temperature or humidity source.



Do not clean the unit with wet cloth, oil, or any corrosive liquids.



Use the supplied Power Adaptor only.



Keep units away from any strong magnetic fields, e.g. TV, Speakers, etc. for optimum performance.



Use a soft, non abrasive cloth to clean the camera window.

Regular cleaning will ensure clear picture quality.

Specifications

Screen size	7"(Diagonal) inch
Color configuration	R.G.B.delta
Resolution	480X3(RGB)X234
Supply Voltage	12Vdc
Consumption Current	400 +/-100mA
Operation Temperature	-10°C ~ 50°C
Operation Humidity	85% max.
Dimensions LxWxH	180x155x26mm
Weight	480gr.

CAMERA :

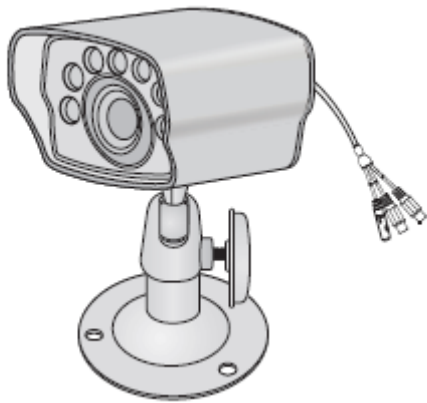

Presentation components :

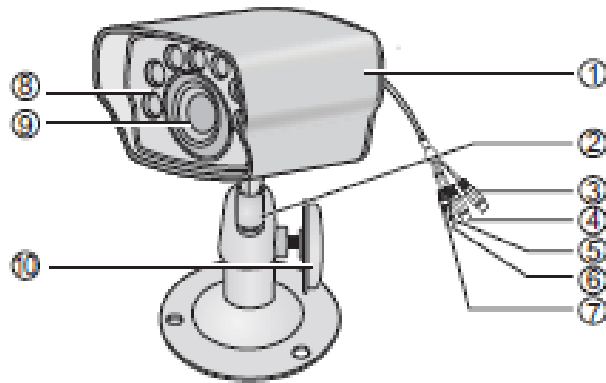

	Description	Function
1	Rain cover	Waterproof enclosures
2	Camera bracket	Connecting role
3	Audio – White	Audio Out
4	Video- Yellow	Video Out
5	Microphone	Monitor around Voice
6	Power input	Adaptor 8V – 500mA
7	Switch	Switch the Voice
8	Infrared	Infrared Light night vision
9	Camera	Photograph Picture
10	Camera adjust	Angle adjust screw

Wiring Diagram

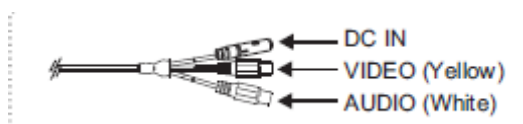

Notice :



It should be far away the places where mount a stove high temperature or humidity, to avoid the unit's mal function



Unable to clear the unit with wet cloth, oil, corrosive liquids.



Don't hit unit with overpower



It should be far away strong magnetic fields, like TV, speaker, to avoid monitor's quality



To usually clean camera window with a gentle cloth, so thatmake the picture more clear.

Item	Value
Operating Temp.	-10°C ~ +50°C
Storage Temp.	-20°C ~ +60°C
Operating Humidity	< 85%RH
Sensor type	CMOS
View Angle	50°
Night vision range	5Mtr
Consumption Current	180 +/- 40mA
Power supply	8Vdc
Dimensions (LxWxH)	65*45*82mm
Weight	160gr.



Electric products must not be put into household waste. Please bring them to a recycling centre. Ask your local authorities or your dealer about the way to proceed.

The specifications are typical. The actual values can slightly change from one unit to the other. Specifications can be changed without prior notice.

WARRANTY CONDITIONS

The date the product leaves the importer is considered to be the date the warranty begins. The law obliges the retailer to offer a two year quarantee to the enduser.

Only companies approved by **Tronios** are allowed to work on the equipment.

During warranty period (defective) equipment must be returned to the dealer by pre-paid mail in the original box.

Potentiometers have a limited lifetime and are not covered by the manufacturer for more than normal use.

For all service enquiries, refer to your local distributor, as he is best able to help you.

Nederlands

Lees deze handleiding eerst door voordat u het toestel gaat gebruiken. Volg de instructies op anders zou de garantie wel eens kunnen vervallen. Neem ook altijd alle veiligheids maatregelen.

- Verwijderd houden van warmte- en hittebronnen
 - Vermijd direct zonlicht
 - Verwijderd houden van vochtige plaatsen en regen
 - Vermijd hevig trillen van de ondergrond
 - Installeren in een goed geventileerde ruimte
-
- Bij het verwijderen van de adapter uit het stopcontact nooit aan het snoer trekken.
 - Verwijder of plaats een adapter nooit met natte handen resp. uit en in het stopcontact.
 - Indien de snoeringang in het apparaat beschadigd is dient dit door een vakman hersteld te worden.
 - Indien het apparaat zo beschadigd is dat inwendige (onder)delen zichtbaar zijn mag de adapter NOOIT in het stopcontact worden geplaatst én het apparaat NOOIT worden ingeschakeld. Neem in dit geval contact op met de dealer.
 - Reparatie aan het apparaat dient te geschieden door resp. een vakman of een deskundige.
 - Sluit de adapter alléén aan op een 220-240VAC / 50Hz stopcontact.
 - Toestel niet opstellen in de buurt van warmte bronnen zoals radiatoren etc. en niet op een vibrerende ondergrond plaatsen; altijd een stabiele ondergrond gebruiken.
 - Bij onweer altijd de adapter uit het stopcontact halen, zo ook wanneer het apparaat voor een langere tijd niet gebruikt wordt.
 - Als u het apparaat lang niet gebruikt heeft en het weer wil gebruiken kan er condens ontstaan; laat het apparaat eerst op kamertemperatuur komen alvorens het weer in werking te stellen ; apparaat nooit in vochtige ruimten en buiten gebruiken.
 - Om ongevallen in bedrijven te voorkomen móét rekening worden gehouden met de daarvoor geldende richtlijnen en moeten de aanwijzingen/waarschuwingen worden gevolgd.
 - Het apparaat buiten bereik van kinderen houden.
 - Gebruik geen schoonmaakspray. Restanten van deze spray zorgen ervoor dat smeer en stof ophopen. Raadpleeg bij storing te allen tijde een deskundige.
 - Plaats geen vloeibare substanties in de buurt van de installatie en steek geen metalen voorwerpen door ventilatie-openingen zodat een kortsluiting wordt veroorzaakt.
 - Zorg dat uw handen schoon zijn tijdens het gebruik.
 - Gebruik geen overmatige kracht bij het bedienen van de schakelaars en knoppen.

Tracht het apparaat niet schoon te maken met chemische oplossingen. Dit kan de lak beschadigen. Gebruik een droge doek om schoon te maken.

Blijf uit de buurt van electronische apparatuur die bromstringen zouden kunnen veroorzaken.

Bij reparatie dienen altijd originele onderdelen te worden gebruikt om onherstelbare beschadigingen en/of ontoelaatbare straling te voorkomen.

Schakel eerst het toestel uit voordat u de adapter en/of aansluitsnoeren verwijdert. Verwijder adapter en aansluitsnoeren voordat u dit product gaat verplaatsen.

Zorg ervoor dat het adaptersnoer niet beschadigd/defect kan raken.

Kenmerken

1. 7-inch TFT-LCD
2. Infrarood afstandsbediening
3. Instelbare Helderheid, Contrast, Kleur en Timbre/Kleurschakering
4. Max 4 camera's aan te sluiten
5. Hoge-resolutie display
6. Display mode
7. AV In/uit NTSC/Pal ondersteuning

Verpakking

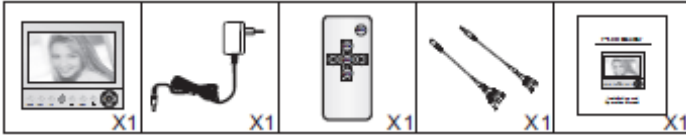

Bedieningspaneel

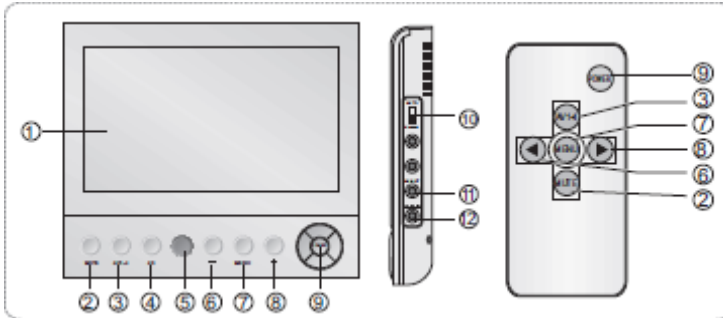

	Omschrijving	Functie
1	7" LCD	Beeldinformatie
2	Mute	Volume uitschakelen
3	AV 1-4	Kanaalomschakelaar voor de 4 camera's
4	4:3	Schakelaar 16:9 of 4:3
5	IR Control Sensor	Sensor voor afstandsbediening
6	- ◀	Volumestand verlagen
7	Menu	Om naar het hoofdmenu te gaan of om een functie te bevestigen
8	+ ▶	Volumestand verhogen
9	Power	Aan/Uit schakelaar
10	Auto/Manual	Mode-schakelaar
11	AV-Out	AV uitgang Jack
12	DC Input	DC 12V Ingang Jack

Aansluiting :

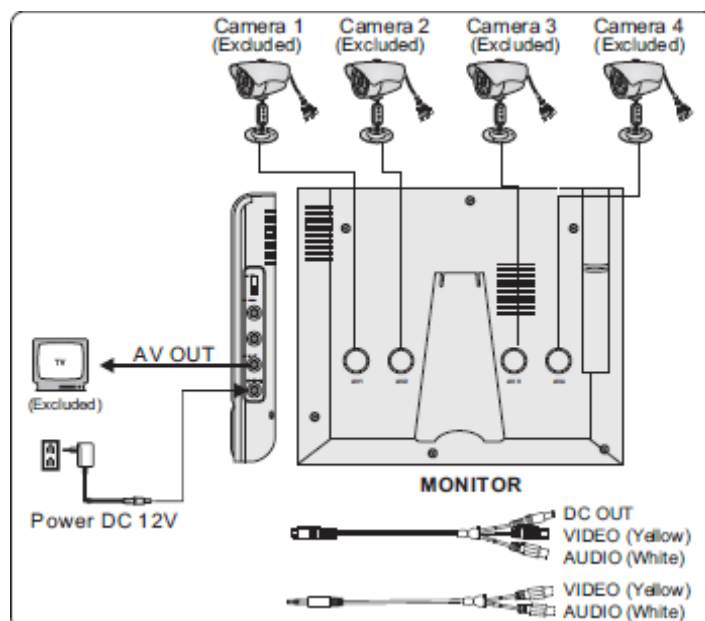

Het Menu

Druk de MENU toets, kies het onderwerp en stel in met behulp van de “-“ of “+” toets.

1: Video instelling

Ga naar het hoofdmenu. Selecteer BRIGHT, CONTRAST, COLOR of HUE-submenu en stel in met behulp van de “-“ of “+” toets.

2: Kanaalschakelaar

Een keuzeschakelaar om het videokanaal te kiezen, druk de “-“ of “+” toets om een kanaal te kiezen en druk daarna de MENU toets om in te stellen.

Als de instelling heeft plaatsgevonden, selecteer "OK" , druk MENU om naar het volgende menu te gaan.

Automatische schakel mode:

Markering "0" = dit kanaal wordt niet in de cyclus opgenomen, Markering "V " = opgenomen in de cyclus .

Handmatige schakel mode:

Handmatig "V " en "0" instellen.

3: Tijdschakeling

Dit submenu stelt in staat om de intervaltijd te veranderen in Auto-mode. Druk de “-“ of “+” toets om in te stellen.

Onderhoud



Plaats het toestel niet in vochtige ruimten en vermijd plaatsen met een hoge temperatuur.

Maak het toestel niet schoon met een natte doek, olie, of andere agressieve middelen.

Gebruik alleen de meegeleverde adapter.

Houd het toestel verwijderd van sterk magnetische velden, zoals TV, Speakers, enz.voor een optimale prestatie.

Gebruik een droge, niet schurende doek om de cameralens schoon te maken.

Regelmatig schoonmaken bevordert de beeldkwaliteit.

Specificaties

Beeldscherm	7" (Diagonaal)
Kleur configuratie	R.G.B.delta
Resolutie	480X3(RGB)X234
Aansluitspanning	12Vdc
Stroom opname	400 +/-100mA
Omgevingstemperatuur	-10°C ~ 50°C
Vochtigheidsgraad	85% max.
Afmetingen LxBxH	180x155x26mm
Gewicht	480gr.

CAMERA :

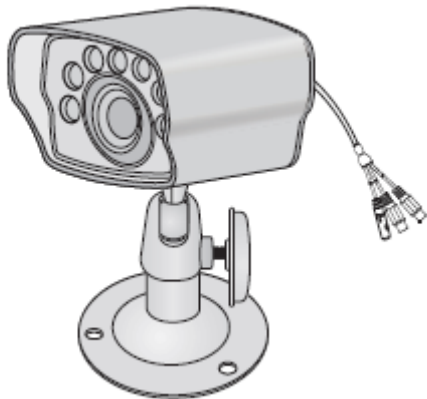

Componenten :

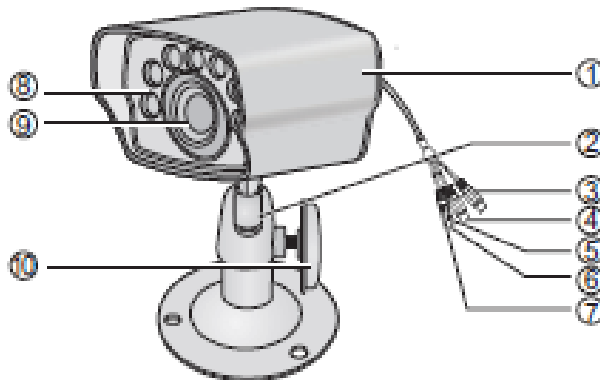

	Omschrijving	Functie
1	Camera deksel	Waterproof behuizing
2	Camerasteun	Knikarm
3	Audio – Wit	Audio uit
4	Video- Geel	Video uit
5	Microfoon	Opname
6	Aansluitspanning	Adaptor 8V – 500mA
7	Schakelaar	Microfoon
8	Infrarood LED	Infrarood night vision
9	Cameralens	Beeldopname
10	Camerahoek instellen	Schroefbevestiging

Aansluiting bedrading

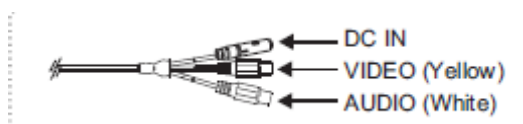

Opmerking :



Plaats de camera niet in een warme omgeving of direct zonlicht



Maak de camera niet schoon met een vochtige of natte doek



Gebruik geen overmatige kracht



Niet in de buurt van magnetische velden houden



Regelmatig de lens schoonmaken bevordert de beeldkwaliteit

Specificaties :	
Bedrijfs Temp.	-10°C ~ +50°C
Opslag Temp.	-20°C ~ +60°C
Vochtigheidsgraad	< 85%RH
Sensor type	CMOS
Kijkhoek	50°
Night vision bereik	5Mtr
Opgenomen stroom	180 +/- 40mA
Aansluitspanning	8Vdc
Afmetingen (LxBxH)	65*45*82mm
Gewicht	160gr.



Afgedankte artikelen !!



Raadpleeg eventueel www.wecycle.nl en/of www.vrom.nl v.w.b. het afdanken van elektronische apparaten in het kader van de WEEE-regeling. Vele artikelen kunnen worden gerecycled, gooi ze daarom niet bij het huisvuil maar lever ze in bij een gemeentelijk depot of uw dealer. Lever ook afgedankte batterijen in bij uw gemeentelijk depot of bij de dealer, zie www.stibat.nl .

Garantie is niet van toepassing indien ongelukken of beschadigingen plaatsvinden veroorzaakt door onjuist gebruik of het niet opvolgen van het gestelde (o.a waarschuwingen) in deze handleiding. Tronios BV kan niet verantwoordelijk worden gehouden voor schade in welke vorm dan ook, indien het gestelde in de handleiding (o.a waarschuwingen) niet wordt gerespecteerd. Alle (defecte) artikelen dienen gedurende de garantieperiode altijd retour te worden gezonden in de originele verpakking.

Specificaties zijn specifiek, toestel kan hiervan afwijken. Specificaties kunnen veranderd worden zonder mededeling.

Deutsch

Vor Inbetriebnahme des Geräts bitte erst die Anleitung durchlesen. Bitte alle Anweisungen befolgen, um den Garantieanspruch nicht zu verlieren. Bitte alle Vorsichtsmaßnahmen treffen.

- Fernhalten von Wärmequellen
 - Vermeiden Sie direkte Sonneneinstrahlung
 - Fernhalten von Feucht und Regen
 - Vermeiden Sie starke Vibrationen
 - In einem gut belüfteten Raum installieren
-
- Beim Abziehen des Steckers aus der Steckdose niemals an der Netzschnur ziehen.
 - Den Netzstecker nie mit nassen Händen einstecken oder abziehen.
 - Wenn der Netzschnureinritt am Gerät beschädigt ist, muß das Gerät von einem Fachmann repariert werden.
 - Wenn das Gerät so beschädigt ist, dass Innenteile sichtbar sind, darf das Gerät auf KEINEN FALL eingeschaltet werden. Nehmen Sie in diesem Fall mit ihrem Fachhändler Kontakt auf.
 - Reparaturen dürfen nur von einem Fachmann vorgenommen werden.
 - Das Netzgerät nur an eine 220-240VAC / 50Hz Netzsteckdose mit Sicherung anschließen.
 - Das Gerät nicht in der Nähe von Wärmequellen wie Heizkörpern usw., noch auf einer vibrierenden Unterlage aufstellen. Nur auf einer festen, stabilen Fläche aufstellen.
 - Bei Gewitter oder längerem Nichtgebrauch den Netzstecker abziehen.
 - Nach längerem Nichtgebrauch kann Kondenswasser entstehen. Das Gerät erst auf Zimmertemperatur kommen lassen, bevor Sie es einschalten. Das Gerät niemals in feuchten Räumen oder draußen benutzen.
 - Um Unfälle in Betrieben zu verhindern, müssen die geltenden Sicherheitsvorschriften unbedingt eingehalten werden.
 - Das Gerät für Kinder unzugänglich aufstellen.
 - Keine Reinigungssprays verwenden. Die Rückstände dieser Sprays verursachen Fett- und Staubansammlungen. Im Problemfall einen Fachmann zu Rate ziehen.
 - Keine Flüssigkeiten in der Nähe der Anlage abstellen und keine Metallgegenstände in die Lüftungsöffnungen stecken. Diese können zum Kurzschluß führen.
 - Das Gerät nur mit sauberen Händen anfassen.
 - Die Schalter und Knöpfe nicht mit Gewalt betätigen.

Das Gerät nicht mit chemischen Lösungsmitteln reinigen. Diese können den Lack beschädigen. Das Gerät nur mit einem trockenen Tuch abwischen.

Nicht in der Nähe von elektronischen Geräten aufstellen, die Brummgeräusche verursachen können.

Bei Reparaturen nur Originalersatzteile verwenden, um Schäden und/oder gefährliche Strahlungen zu vermeiden.

Erst das Gerät ausschalten, bevor Sie das Netzgerät, Netzschnur und Anschlusskabel entfernen oder bevor Sie das Gerät umstellen.

Sorgen Sie dafür, dass Kabel/Schnurr nicht beschädigt werden können.

Eigenschaften

1. 7 " TFT-LCD
2. Infrarot Fernbedienung
3. Einstellbare Helligkeit, Kontrast, Farben und Farbton (HUE)
4. Max 4 Kameras an zu schließen
5. Hohe-Auflösung des Displays
6. Display Modus
7. AV Ein/Aus NTSC/Pal Unterstützung

Verpackung

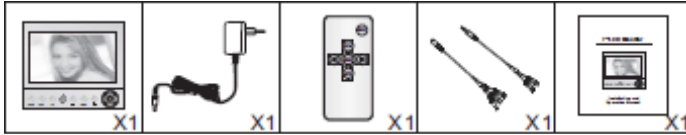

Bedienfeld

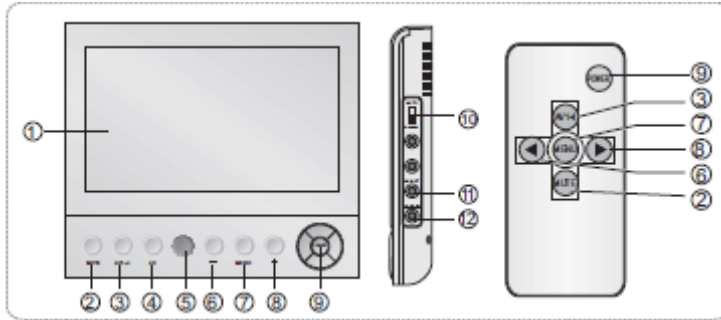

	Umschreibung	Funktion
1	7" LCD	Bildinformation
2	Mute	Stummschalter Lautstärke
3	AV 1-4	4-Kamera Kanalschalter
4	4:3	Schalter (16:9 oder 4:3)
5	IR Control Sensor	Sensor für Fernbedienung
6	- ◀	Lautstärke Einstellung verringern
7	Menu	Um in das Hauptmenü zu gelangen oder um eine Funktion zu bestätigen
8	+ ▶	Lautstärke Einstellung erhöhen
9	Power	Ein/Aus Schalter
10	Auto/Manual	Modus-Schalter
11	AV-Out	AV Ausgang Jack
12	DC Input	DC 12V Eingang Jack

Verbindungen:

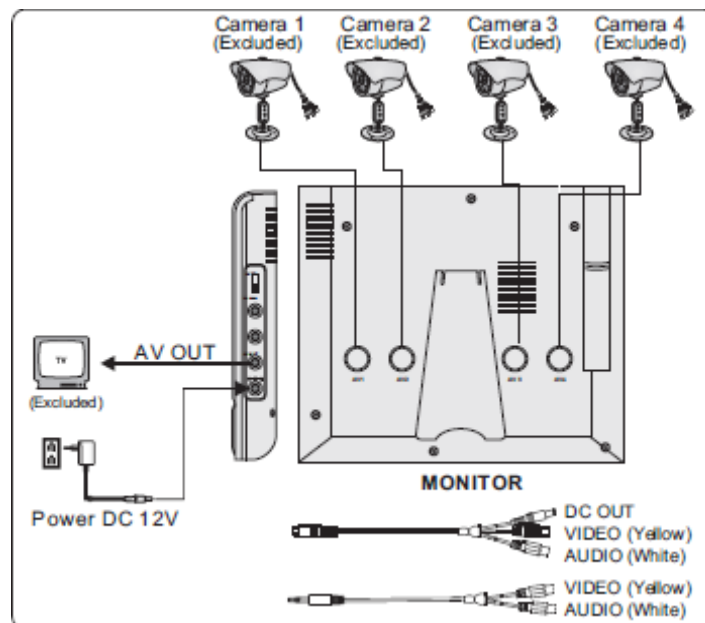

Das Menü

Drücken Sie die MENU Taste, wählen Sie das gewünschte Thema und stellen Sie ein mit der “-“ oder “+” Taste.

1: Video Einstellung

Gehen Sie ins Hauptmenü. Wählen Sie BRIGHT-, CONTRAST-, COLOR- oder HUE-untermenü und stellen Sie ein mit der “-“ oder “+” Taste.

2: Kanal-Wahlschalter

Ein Wahlschalter mit dem Videokanäle zu wählen sind; drücken Sie die “-“ oder “+” Taste um einen Kanal zu wählen und drücken Sie dann die MENU Taste um ein zu stellen.

Wenn die Einstellung vorgenommen wurde", drücken Sie die MENU Taste um zum nächsten Menü zu bewegen.

Automatischer Schaltmodus:

Markierung "0" = dieser Kanal wird nicht in den Zyklus aufgenommen, Markierung "V " = in den Zyklus aufgenommen.

Manuell/Hand Schaltmodus:

Manuell "V " und "0" einstellen.

3: Der Timer

In diesem Untermenü wird die Pausenzeit im Auto-Modus geändert. Drücken Sie die "-“ oder "+" Taste zur Einstellung.

Pflege



Stellen Sie das Gerät nicht in einer feuchten Umgebung und vermeiden Sie eine hohe Raumtemperatur.

Reinigen Sie das Gerät nicht mit einem feuchten Tuch, Öl oder anderen aggressiven Mitteln.

Verwenden Sie nur das mitgelieferte Netzgerät.

Halten Sie das Gerät fern von starken Magnetfeldern, wie TV, Lautsprecher usw., usw. für eine optimale Leistung.

Verwenden Sie ein trockenes, nicht scheuerndes Tuch um die Kameralinse zu reinigen. Regelmäßige Reinigung verbessert die Bildqualität.

Technische Daten

Bildschirm	7" (Diagonal)
Farbe Konfiguration	R.G.B.delta
Auflösung	480X3(RGB)X234
Stromversorgung	12Vdc
Strom Aufnahme	400 +/-100mA
Betriebstemperatur	-10°C ~ 50°C
Luftfeuchtigkeit	85% max.
Abmessungen LxBxH	180x155x26mm
Gewicht	480gr.

KAMERA :

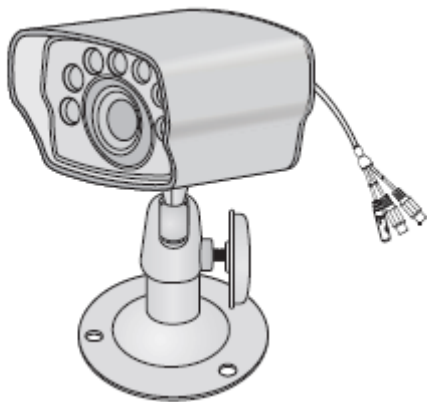

Komponenten :

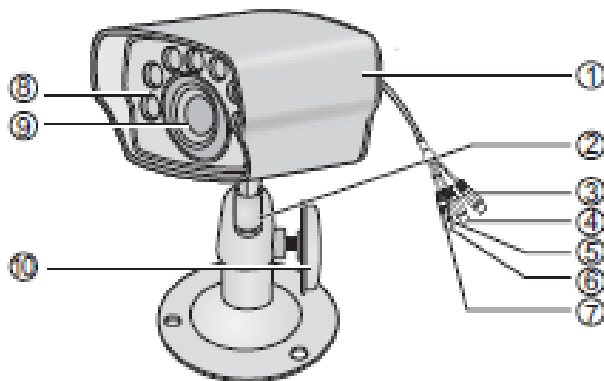

	Umschreibung	Funktion
1	Kamera Abdeckung	Waterproof Gehäuse
2	Kamera Halterung	Drehung Arm
3	Audio – Weiß	Audio Ausgang
4	Video- Gelb	Video Ausgang
5	Mikrofon	Aufnahme
6	Adaptor 8V – 500mA	Stromversorgung
7	Schalter	Mikrofon
8	Infrarot LED	Infrarot night vision
9	Kameralinse	Bildaufnahme
10	Mutter	Kamerawinkel einstellen

Anschluß Kabel

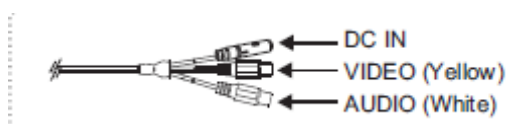

Hinweis :



Stellen Sie das Gerät nicht in einer feuchten Umgebung und vermeiden Sie eine hohe Raumtemperatur.



Reinigen Sie die Linse mit einem trockenen Tuch



Die Kamera nicht mit Gewalt betätigen



Halten Sie die Kamera fern von starken Magnetfeldern



Regelmäßige Reinigung verbessert die Bildqualität.

Technische Daten :	
Betriebs Temp.	-10°C ~ +50°C
Lager Temp.	-20°C ~ +60°C
Feuchtigkeit RH	< 85%RH
Sensor Modell	CMOS
Sichtwinkel	50°
Night vision Bereich	5Mtr
Stromaufnahme	180 +/- 40mA
Stromversorgung	8Vdc
Abmessungen (LxBxH)	65*45*82mm
Gewicht	160gr.

Tronios BV Registrierungsnummer : DE51181017 (ElektroG).



Dieses Produkt darf am Ende seiner Lebensdauer nicht über den normalen Haushaltsabfall entsorgt werden, sondern muss an einem Sammelpunkt für das Recycling abgegeben werden.

Die Werkstoffe sind gemäß ihrer Kennzeichnung wieder verwertbar. Hiermit leisten Sie einen wichtigen Beitrag zum Schutze unserer Umwelt.

Tronios BV Registrierungsnummer : 21003000 (BatterieG).

Lithiumbatterien und Akkupacks sollten nur im entladenen Zustand in die Altbatteriesammelgefäße bei Handel und bei öffentlich-rechtlichen Entsorgungsträgern gegeben werden. Bei nicht vollständig entladenen Batterien Vorsorge gegen Kurzschluß treffen durch Isolieren der Pole mit Klebestreifen.

Der Entnutzer ist zur Rückgabe von Altbatterien gesetzlich verpflichtet.

Die Spezifikationen sind typisch. Die Werte können leicht von einem Gerät zum anderen ändern. Spezifikationen können ohne vorherige Ankündigung geändert werden.

Garantie gilt nicht, wenn Unfälle oder Schäden, durch unsachgemäße Handhabung oder Nichtbeachtung der vorgeschriebenen (einschließlich Warnungen) in diesem Handbuch, entstehen. Tronios BV haftet nicht für Schäden in jeglicher Form, wenn die Vorschriften im Handbuch (zB Warnungen) nicht eingehalten werden.

Alle (fehlerhafte) Ware werden während der Garantiezeit immer in der Originalverpackung an den Fachhändler gesendet.

To see more products in the range visit...

www.tronios.com