

RD *Power Dynamics* *Professional Audio*

PDX125 Dual CD/MP3/USB/SD Player

Ref. nr.: 172.716



**INSTRUCTION MANUAL
GEBRUIKSAANWIJZING
GEBRAUCHSANLEITUNG**

UK

TO REDUCE THE RISK OF ELECTRIC SHOCK, DO NOT REMOVE THE COVER (OR BACK) THERE ARE NO SERVICEABLE PARTS INSIDE. REFER SERVICING TO QUALIFIED SERVICE PERSONNEL.

The lighting flash with arrowhead symbol, within an equilateral triangle, is intended to alert the user to the presence of uninsulated "dangerous voltage" within the product's enclosure that may be of sufficient magnitude to constitute a risk of electric shock to persons.

The exclamation point within an equilateral triangle is intended to alert the user to the presence of important operating and maintenance (servicing) instructions in the literature accompanying the appliance.

WARNING:

1. Placing a disc with excessive downward force may damage the loader, invalidating the warranty.
2. To reduce the risk of fire or electrical shock, do not expose this appliance to rain or moisture. Electrical equipment should NEVER be kept or stored in damp environments.

DANGER:

Invisible laser radiation when open and interlock failed or defeated void direct exposure to beam.

CAUTION:

This product utilizes a laser. Use of controls or adjustments other than those specified here in may result in hazardous radiation exposure.

CAUTIONS REGARDING HANDLING

Location

Install the player in a well-ventilated location where it will not be exposed to high temperatures or humidity.

Do not install the player in a location which is exposed to direct sunlight, or near stoves or radiators. Excessive heat can adversely affect the cabinet and internal components. Installation of the player in a damp or dusty environment may also result in a malfunction and can be hazardous. Avoid installation near cookers etc., where the player may be exposed to oily smoke, steam or heat.

Installation Guidelines

- Placing and using the compact disc player for long periods on heat-generating sources such as amplifiers or near spotlights, etc. will affect product performance. Avoid placing the player on heat-generating sources.
- Install this compact disc player as far as possible away from tuners and TV sets. A compact disc player installed in close proximity to such equipment may cause noise or degradation of the picture.
- Noise may be noticeable when an indoor antenna is used. In such cases, make use of an outdoor antenna or turn off power to the compact disc player.
- When the unit is used in a loud-sound environment, e.g., near a speaker, sound skip may occur. Install the unit away from the speaker or reduce the listening volume.
- Place this unit on a level surface and a stable platform.
- Be sure the player, including its audio and power supply cords, does not touch vibrating materials. Any cause of vibration other than the insulators may cause the disc to skip. Take special care when using the player while it is installed in a carrying case.

When this unit is brought into a warm room from previously cold surroundings or when the room temperature rises sharply, condensation may form inside the unit and impair its performance. In such cases, allow the unit to stand for about an hour or raise the room temperature gradually.

About discs created on computers

Depending on the application settings and the computer's environmental settings, it may not be possible to play certain discs. Record the disc in a format supported on this unit. For details, contact your application's retailer.

If the recording quality is poor due to the disc's properties, scratches or dirt on the disc or dirt on the recording lens, it may not be possible to play the disc.

Creating backup discs

When CD-R/-RW discs are paused or left in the pause mode at cue points for long periods of time, it may become difficult to play the disc at that point, due to the properties of the disc.

Also, when a specific point is looped repeatedly an extremely large number of times, it may become difficult to play that point. When playing valuable discs, we recommend making backup discs.

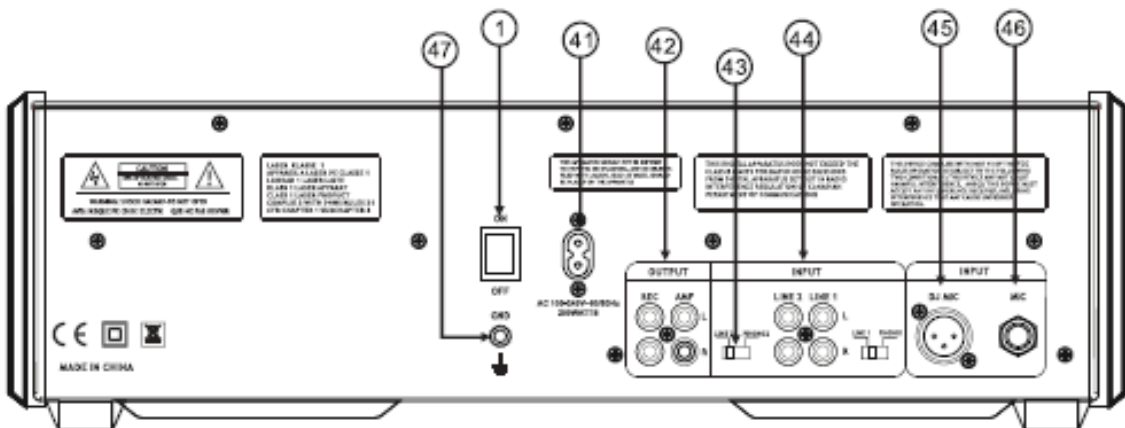
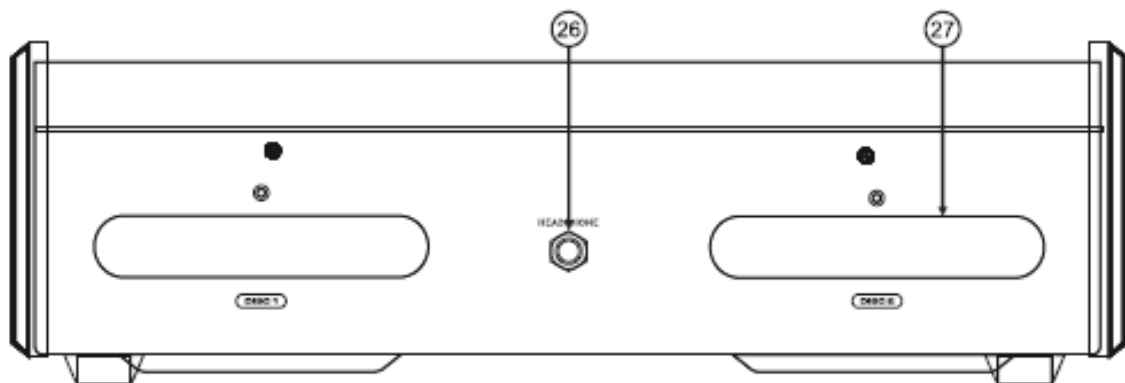
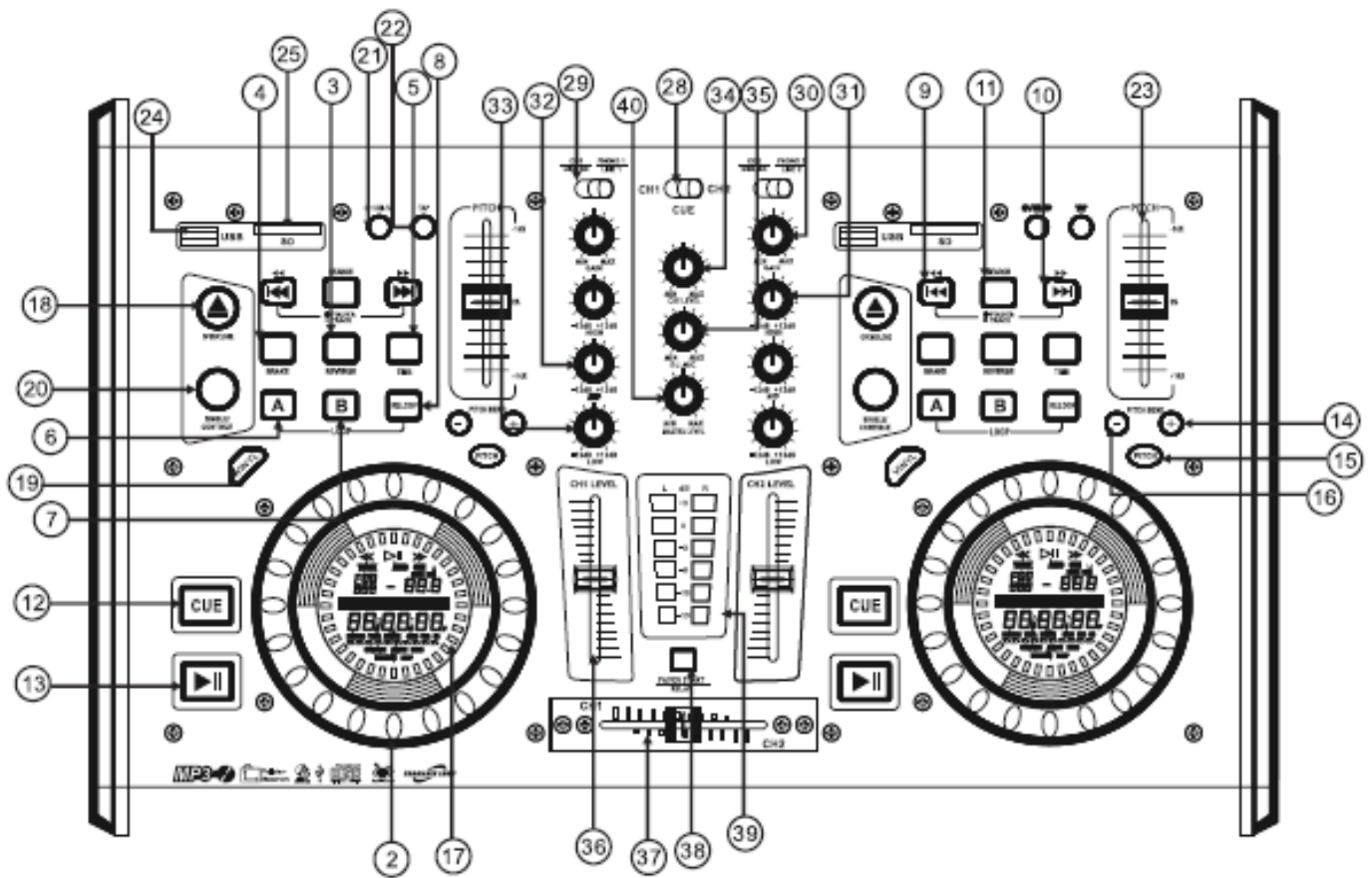

IMPORTANT

Use of controls or adjustments or performance of procedures other than those specified herein may result in hazardous radiation exposure.

Cd Player Function

1. **Power switch**-Turn the machine on and off. (Turn it on before amplifier)
2. **JOG WHEELS**

The jog wheels allow you to fast-forward or rewind within a track and to change the playback speed. Turn the jog wheel clockwise to fast-forward within the track. Turn the jog wheel anti-clockwise to rewind within the track. The faster you turn the jog wheel, the faster the track will skip forwards/backwards. In Playback mode rotate the jog wheel clockwise to increase the speed. Rotate the jog wheel anti-clockwise to decrease the speed. The jog wheel allows you to create scratch effects as well.
3. **REVERSE**

Push the reverse button to play your track in reverse, it's indicator lights, push the reverse button again to cancel this feature.
4. **BRAKE**

In play mode, push the brake button at first, starts the track at a speed that is slower than normal play back. When you stop the track, the track slows down before playback is stopped completely.
5. **TIME BUTTON**

Use this knob to choose the time mode: elapsed time, remaining time or total remaining time. (*With MP3 files the total remaining time of the CD is not displayed. Depends on the model*)
6. **LOOP IN BUTTON**

This button sets the beginning of the loop, the loop indicator flashes.
7. **LOOP OUT BUTTON**

When you press this button, you set the end point of the seamless loop and you start the loop. To finish the loop, press again this button.
8. **RELOOP BUTTON**

This button is used to start the last saved loop. To finish the loop, press the re-loop button again.
9. **SKIP <<BUTTON**

In Folder-mode it is the last folder; in Track-mode the last track. Press the keystroke more than 1 second, it will start up double-quick backwards function.
10. **SKIP >>BUTTON**

In Folder-mode it is the next folder; in Track-mode the next track. Press the keystroke more than 1 second, it will start up double-quick forwards function.
11. **FOLDER /TRACK**

When the lamp lights when you press the button the unit is in Folder state, then press the – or + button, you can choose any folder; otherwise the unit is in Track state, press the – or + button you can choose any track. When the lamp glints you can turn the jog and choose any song.
12. **CUE BUTTON**

Pressing the CUE button during play provides a return to the position at which play was started and will pause the track. Holding down CUE will start playback from this point and releasing CUE will cause it to return to that point. So if the track is paused you can use the JOGWHEEL to locate a new cue point.
13. **PLAY/PAUSE BUTTON**

EACH TIME YOU PRESS THE PLAY/PAUSE BUTTON, THE OPERATION CHANGES FROM PLAY TO PAUSE OR FROM PAUSE TO PLAY
14. **AND 16. PITCH BEND -/+ BUTTON**

The pitch will drop while the - button is pressed and return to the original pitch when it released. The pitch will automatically rise when the + button is pressed and return to the original pitch when it is released.
15. **PITCH BUTTON**

IF YOU PUSH THIS BUTTON, THE ADJUSTEMENT OF THE PITCH POTENTIOMETER IS AVAILABLE
17. **DISPLAY LCD** INDICATES THE MOST IMPORTANT SETTINGS AND DATA.
18. **CD Drawer- BUTTON** Place your CD in holder (27). Use commercially CDs or burning CDs at the minimum speed possible
19. **VINYL BUTTON**

When the LED indicator LED lights, dial the jog wheel for SCRATCH function.

20. SINGLE / CONT BUTTON

Press this button to switch between the SINGLE and CONTINUOUS play mode. The selected mode is indicated on the LCD. In SINGLE mode, after each track, the unit stops the reading. In CONTINUOUS mode, the unit reads all tracks and stops.

21. MP3/CD BUTTON

By pressing this button repeatedly, you can select the playback source CD drive/USB interface/SD card reader.

22. TAP BUTTON

Press this button in the rhythm of the music. The display (17) shows the beats per minute (BPM)

23. PITCH CONTROL

Use this fader to increase/decrease the speed of the track.

24. USB PORT

Insert the USB Stick

25. SD PORT

Insert the SD Card

26. HEADPHONE JACKS

Used to connect for audio monitoring with headphones.

27. DISC HOLDER

Place the discs in the holder, press OPEN/CLOSE to open and close the disc holder.

28. CUE FOR CHANNEL 1 AND 2

Selects which source will be live to that channel for CH1 & CH2.

29. INPUT TOGGLE SWITCH

Selects which source will be live to that channel based on what you have connected to the rear panel input section. IN CD 1-2 position the internal CD units are active.

30. CH1&2 GAIN CONTROL

Audiosignal level control

31. HIGH FADER 1&2

You can adjust the high tones of the signal

32. MID FADER 1&2

You can adjust the middle tones of the signal

33. LOW FADER 1&2

You can adjust the low tones of the signal

34. CUE LEVEL CONTROL

35. DJ MIC

You can adjust the level of the mic signal

36. INPUT FADER

Controls individual source levels for CH1&2 in the mix.

37. REPLACEABLE CROSSFADER

HIERMIT WERDEN SAUBERE BLENDUNGEN ERREICHT ZWISCHEN DEN BEIDEN EINGANGSKANÄLEN. WENN DER X-FADER IN DER MITTELSTELLUNG IST WERDEN BEIDE ZUGEORDNETEN KANÄLE LIVE.

38. FADER START

Activation allows you to start the CD players from your x-fader . Travel from left to right will start the right CD player and pause the left CD player.

39. LED METER

Indicates the master output level.

40. MASTER LEVEL

Adjust master level output.

41. AC CORD

42. LINE OUT

Connect to the line input of your mixer-amplifier etc.

43. LINE/PHONO INPUT SWITCH

To allow either line level or phono level equipment to be plugged into your channel inputs; when phono input is selected, your signal is fed directly to the HQ RIAA phono pre amplifiers. Line level sources will overload the pre amps and will sound very bad, so be sure to toggle the line/phono switch over to line in case of line sources.

44. INPUT

Plug in the line level device such as tape deck or additional CD player here.

45. DJ MIC

Plug XLR type microphone plug in here.

46. MIC INPUT

Plug ¼" microphone plug in here.

47. GND

Grounding lug for turntable connection. Always use this connection as your turntable has a grounding wire.

USABLE DISCS AND USB DEVICES PLAYABLE MUSIC FILE FORMATS

This unit supports USB mass storage class USB devices (external hard disks, portable flash memory devices, digital audio players, etc.). When there are many folders or files, some time may be required for loading.

Folders and files exceeding the limits cannot be displayed.

USB devices that cannot be used

- Optical disk type devices such as external DVD / CD drives, etc., are not supported.
- USB hubs cannot be used.

Cautions on using USB devices

- Some USB devices may not operate properly. Please note that distributor will accept no responsibility whatsoever for loss of data recorded on USB devices.
- It may happen that, when a current above the allowable level is detected in this unit's USB port, the [USB STOP] indicator flashes, the power supply to the USB device is cut off and communications with the USB device are interrupted. To restore normal operation, disconnect the USB device from this unit. Avoid reusing USB devices for which an excess current has been detected. If normal operation is not restored (if communications cannot be established) after the above procedure is performed, try turning off this unit's power then turning it back on.
- If multiple partitions are set for the USB device, the device may not be recognized.
- USB devices equipped with flash card readers may not operate.
- Depending on the USB device you are using, the desired performance may not be achieved.

About USB devices

This unit supports music files in the formats shown here. 32 kHz, 44.1 kHz, CBR, VBR 48 kHz 32 kbps to MP3 .mp3
MPEG-1 16 bit 320 kbps

About MP3 files

MP3 files can have a constant bit rate (CBR) or a variable bit rate (VBR). Both types of files can be played on the CD players, but the search and super fast search functions are slower with VBR files. If your priority is operability, we recommend recording MP3 files in CBR.

SPECIFICATIONS

Anti-Shock buffer memory:	20 seconds
Range of adjustments:	+/-16%
Power supply:	AC 100-240V~50/60Hz
Admissible media:	CD, CD-R, MP3-CD, USB, SD, SDHC
Frequency response:	20-20000 Hz
Output voltage:	1Vrms
Dimensions:	Player 482 x 254 x 131mm
Instant start:	within 0.03 sec.
Bass /Mid /High (Channel 1-2):	±12dB
Gain (Channel 1-2):	0 - 20dB
Headphone impedance:	32 Ohm
Distortion:	<0.02%
S/N Ration:	>80dB
Oversampling Rate:	8x
Sampling frequency	44.1 kHz
Channel Separation:	55dB (1kHz)

NL

Hartelijk dank voor de aanschaf van deze CD/MP3 speler. Neemt U a.u.b. een paar momenten de tijd om deze handleiding zorgvuldig te lezen, aangezien wij graag willen dat u onze producten snel en volledig gebruikt.

WAARSCHUWING :

Lees deze handleiding eerst door alvorens het product te gebruiken. Volg de instructies op anders zou de garantie kunnen vervallen. Neem ook altijd alle veiligheidsmaatregelen om brand en/of een elektrische schok te voorkomen. Tevens is het ook raadzaam om reparaties / modificaties e.d. over te laten aan gekwalificeerd personeel om een elektrische schok te voorkomen. **Bewaar deze handleiding ook voor toekomstig gebruik !**

- Bewaar de verpakking zodat u indien het apparaat defect is, dit in de originele verpakking kunt opsturen om beschadigingen te voorkomen.
- Voordat het apparaat in werking wordt gesteld, altijd eerst een deskundige raadplegen.
- In het apparaat bevinden zich onder spanning staande onderdelen; open daarom NOOIT dit apparaat.
- Bij het verwijderen van de stekker uit het stopcontact nooit aan het netsnoer trekken.
- Verwijder of plaats een stekker nooit met natte handen resp. uit en in het stopcontact.
- Indien zowel de stekker en/of netsnoer als snoeringang in het apparaat beschadigd zijn dient dit door een vakman hersteld te worden.
- Indien het apparaat zo beschadigd is dat inwendige (onder)delen zichtbaar zijn mag de stekker NOOIT in het stopcontact worden geplaatst én het apparaat NOOIT worden ingeschakeld. Neem in dit geval contact op met de dealer. Sluit het apparaat nooit op een dimmer aan.
- Reparatie aan het apparaat dient te geschieden door een vakman of een deskundige.
- Sluit het apparaat alléén aan op een 230VAC / 50Hz (geaard) stopcontact, verbonden met een 10-16A meterkastgroep.
- Toestel niet opstellen in de buurt van warmtebronnen zoals radiatoren etc. en niet op een vibrerende- maar stabiele ondergrond plaatsen. Dek ventilatie-openingen nooit af.
- Bij onweer altijd de stekker uit het stopcontact halen, zo ook wanneer het apparaat een langere tijd niet gebruikt wordt. Stelregel: Bij geen gebruik stekker verwijderen.
- Als u het apparaat een tijd niet gebruikt heeft en het weer wil gebruiken kan er condens ontstaan; laat het apparaat eerst op kamertemperatuur komen alvorens het weer in werking te stellen ; apparaat nooit in vochtige ruimten en buiten gebruiken. Plaats geen metalen voorwerpen, vloeistoffen (in bekertjes etc.) **op** het product, deze kunnen onherstelbare schade of **een elektrische schok veroorzaken!!** wanneer ze het apparaat binnendringen.
- Om ongevallen in bedrijven te voorkomen móét rekening worden gehouden met de daarvoor geldende richtlijnen en moeten de aanwijzingen/waarschuwingen worden gevolgd.
- Wanneer het apparaat aan de muur bevestigd moet worden dient eerst zorgvuldig berekend te worden of het plafond en/of muurbeugels deze wel kunnen dragen. Kunt u het niet berekenen schakel dan vakbekwaam personeel in. Het apparaat mag alleen bevestigd worden op de manier die de fabrikant /expert aanbeveelt.
- Laat ruimte vrij voor een deugdelijke ventilatie.
- Het apparaat buiten bereik van kinderen houden. Bovendien mag het apparaat nooit onbeheerd gelaten worden.
- Gebruik geen schoonmaakspray om de schakelaars te reinigen. Restanten van deze spray zorgen ervoor dat smeer en stof ophopen. Raadpleeg bij storing te allen tijde een deskundige.
- Zorg dat uw handen schoon zijn tijdens het gebruik.
- Gebruik geen overmatige kracht bij het bedienen van het apparaat.
- Bij een ongeval met deze cd/mp3 speler altijd eerst een deskundige raadplegen alvorens opnieuw te gebruiken.
- Zet eerst de Aan/Uit schakelaar op Uit en de volumeregelaar(s) op minimaal bij het aansluiten van de installatie, na alle snoeren aangesloten te hebben schakel dan pas Aan. Zorg er ook voor dat de cd/mp3 speler eerst Uit geschakeld wordt alvorens het netsnoer uit het stopcontact te verwijderen.

Tracht het apparaat niet schoon te maken met chemische oplossingen. Dit kan de lak beschadigen. Gebruik een droge doek om schoon te maken en doe dit frequent, b.v. maandelijks (afhankelijk van de plaats waar de cd/mp3 speler gebruikt wordt). Blijf uit de buurt van elektrische/elektronische apparatuur, elektriciteitskabels etc., deze veroorzaken bromstoringen. Bij reparatie dienen altijd originele onderdelen te worden gebruikt om onherstelbare beschadigingen en/of ontoelaatbare straling te voorkomen. Verwijder netsnoer en aansluitsnoeren voordat u dit product gaat verplaatsen.

Vervoer de cd/mp3 speler eventueel trillingsvrij. Zorg ervoor dat het netsnoer niet beschadigd/defect kan raken wanneer mensen erover heen lopen. Het netsnoer vóór ieder gebruik controleren op breuken/defecten! !

In Nederland/Belgie is de netspanning 230Vac/50Hz. Indien u reist (en u neemt het apparaat mee) informeer dan naar de netspanning in het land waar u verblijft.



Deze markering wordt weergegeven om u erop attent te maken dat een levensgevaarlijke spanning in het product aanwezig is en dat bij aanraking van deze delen **een elektrische schok** wordt verkregen.



Deze instructiemarkering wordt weergegeven om u erop te wijzen dat de instructie zeer belangrijk is om te lezen en/of op te volgen.

Belangrijke Veiligheidsinformatie

WAARSCHUWING: OM BRAND OF ELEKTRISCHE SCHOKKEN TE VOORKOMEN, DIENT U DIT APPARAAT NIET BLOOT TE STELLEN AAN REGEN OF VOCHT.

LET OP:

- Wees voorzichtig met het netsnoer en beschadig deze niet. Als het snoer kapot of beschadigd is, kan dit leiden tot elektrische schokken of defecten. Als u de stekker uit het stopcontact wilt nemen, trek dan niet aan het snoer, maar aan de stekker.
- Open de behuizing nooit, dit om elektrische schokken te voorkomen. Als er problemen zijn, neem dan contact op met uw dealer.
- Plaats geen metalen objecten en mors geen vloeistof in de speler, dit kan leiden tot elektrische schokken of defecten.



De CD-Speler maakt gebruik van een laser. **Kijk nooit in de laser !!**

Om zeker te zijn van correct afspelen, dient u dit apparaat in een ruimte te gebruiken waar de temperatuur tussen de 5°C/41°F en 35°C/95°F ligt.

SPECIFICATIES

Anti-Shock buffer memory:	20 seconds
Range of adjustments:	+/-16%
Power supply:	AC 100-240V~50/60Hz
Admissible media:	CD, CD-R, MP3-CD, USB, SD, SDHC
Frequency response:	20-20000 Hz
Output voltage:	1Vrms
Dimensions:	Player 482 x 254 x 131mm
Instant start:	within 0.03 sec.
Bass /Mid /High (Channel 1-2):	±12dB
Gain (Channel 1-2):	0 - 20dB
Headphone impedance:	32 Ohm
Distortion:	<0.02%
S/N Ration:	>80dB
Oversampling Rate:	8x
Sampling frequency	44.1 kHz
Channel Separation:	55dB (1kHz)

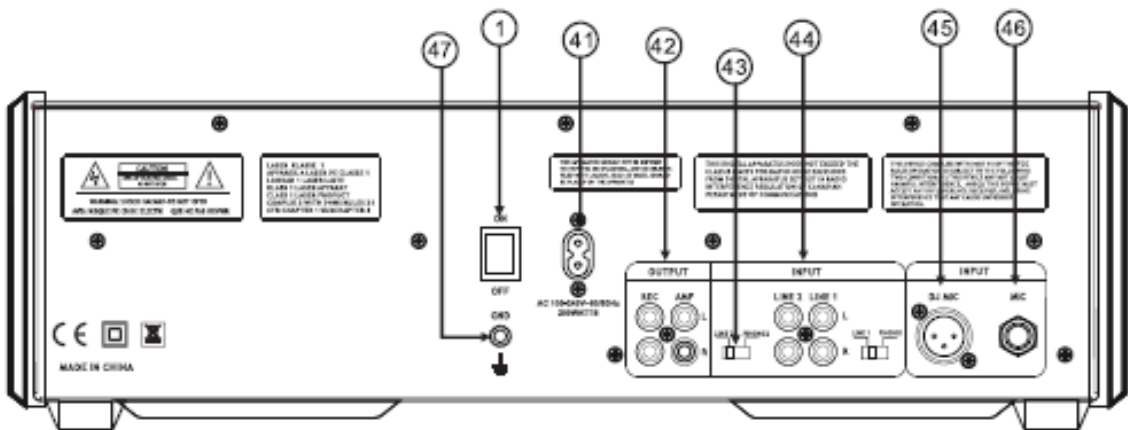
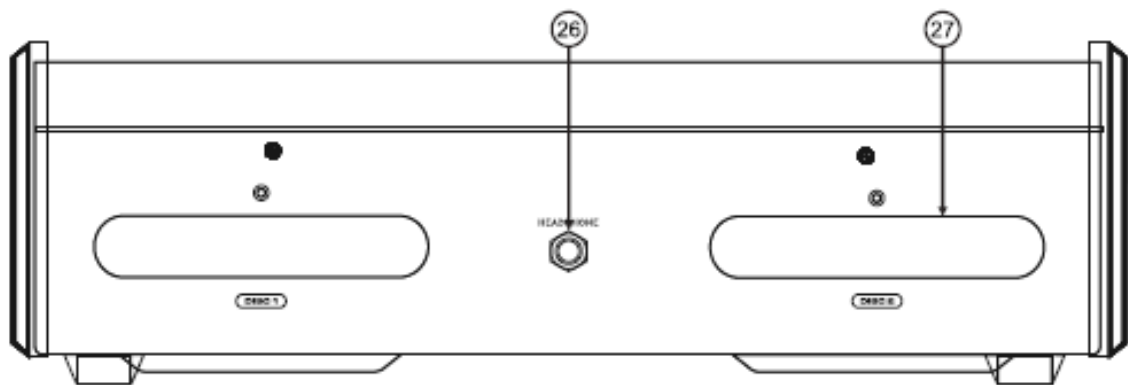
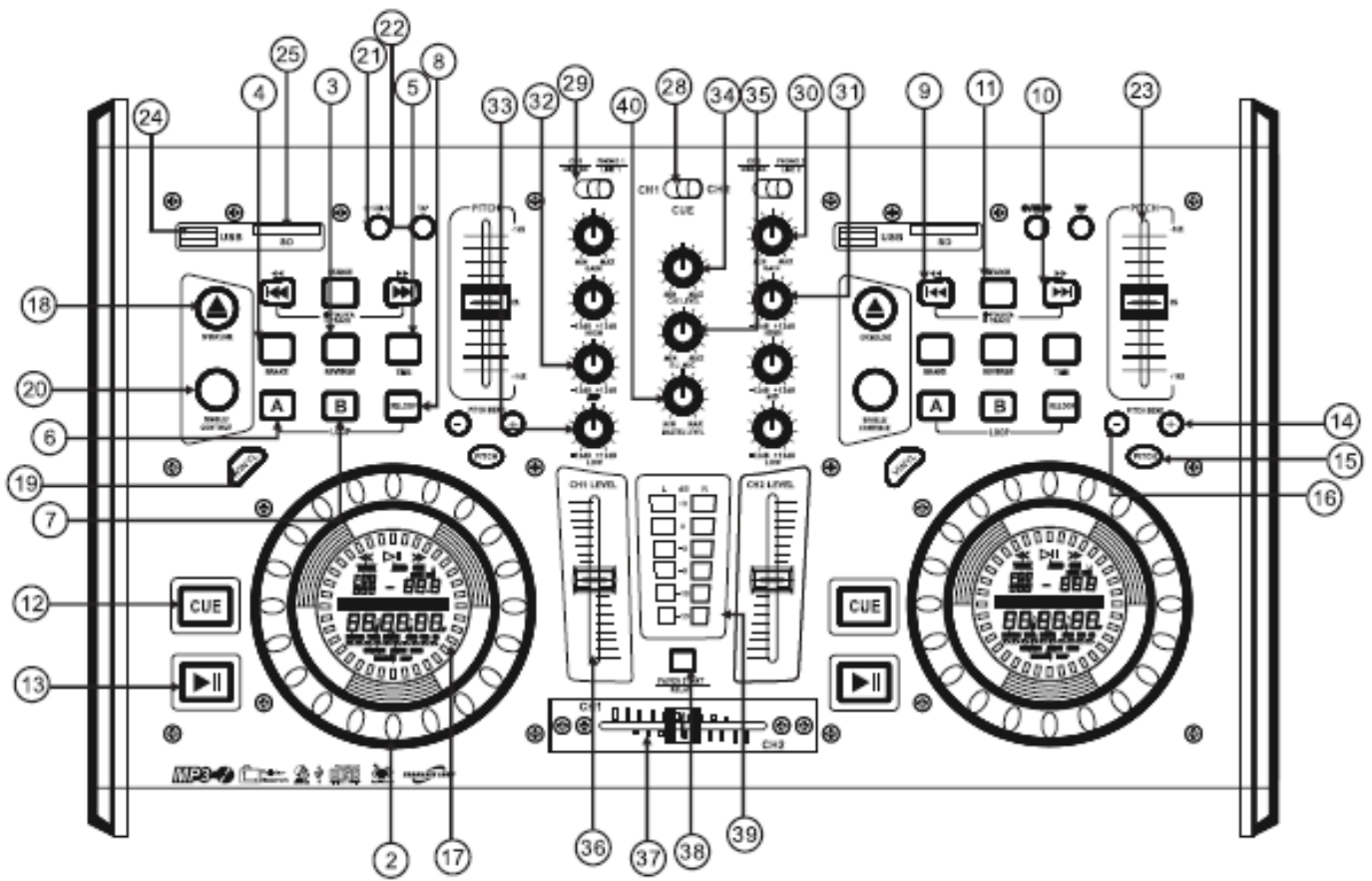

BELANGRIJK!

Wanneer op een andere manier gebruik wordt gemaakt van dit apparaat als hier in deze handleiding is beschreven kan dit leiden tot gevaarlijke straling !!!

Cd speler Functies :

1. **Aan/Uit Schakelaar**- Het Aan/Uit zetten van de speler. (Schakel deze eerst aan voordat de versterker wordt ingeschakeld)
2. **JOG WIEL**
M.b.v. het jog wiel kunt u scratch effecten creëren door snel voorwaarts en terug te spoelen in een track en u kunt ook de playback snelheid te veranderen. Hoe sneller u aan het jog wheel draait, desto sneller wordt in de track heen – en terug gegaan; u kunt het jog wheel in pauze mode gebruiken om snel de tracks door te gaan om een beginpunt te creëren. In playback mode kunt u de afspeelsnelheid veranderen door het jogwheel heen en weer te draaien.
3. **REVERSE**
Druk deze toets om de track omgekeerd aftespelen, druk nog een keer om deze functie uit te schakelen.
4. **BRAKE**
In play mode, wanneer u eerst op de brake toets drukt, wordt de track gestart met een snelheid dat langzamer is dan bij normaal afspelen. Wanneer u het afspelen van de track stopt, zal de afspeelsnelheid minder worden voordat het afspelen helemaal stopt.
5. **TIME**
Gebruik deze toets om te kunnen selecteren tussen tijdsinstellingen: verstreken tijd, nog te spelen tijd of totaal te spelen tijd. (*Bij MP3 files wordt de totale te spelen tijd van de CD niet weergegeven, afhankelijk van het model*)
6. **LOOP IN**
DRUK DEZE TOETS OM EEN SEAMLESS (NAADLOZE) LOOP IN TE STELLEN EN GEBRUIK HIERVOOR TOETSEN 6-7 EN 8.
7. **LOOP OUT**
Gebruik deze toets om het eindpunt van de seamless loop in te stellen en u start de loop. Om de loop te beëindigen drukt u nogmaals op de toets.
8. **RELOOP**
Druk deze toets om de laatste opgeslagen loop af te spelen. Om uit de loop te gaan drukt u nogmaals de toets.
9. **SKIP <<**
Met toets 11 kunt u kiezen tussen Folder en Track. In Folder-mode schakelt u met deze toets terug naar de vorige folder; in Track-mode schakelt u terug naar de vorige tracks. Houd de toets meer dan 1 seconde vast, dan bladert u dubbel snel terug.
10. **SKIP >>**
Met toets 11 kunt u kiezen tussen Folder en Track. In Folder-mode schakelt u met deze toets verder naar de volgende folder; in Track-mode schakelt u verder naar de volgende tracks. Houd de toets meer dan 1 seconde vast, dan bladert u dubbel snel verder.
11. **FOLDER /TRACK**
Hiermee kunt u schakelen tussen Folder- en Track Mode (zie 9 en 10).
12. **CUE**
Als u op de CUE toets drukt tijdens play mode gaat de speler terug naar de positie tijdens het starten en gaat in pauze mode. Bij het ingedrukt houden van CUE gaat de speler vanaf dit punt afspelen; wanneer de CUE toets wordt losgelaten gaat de speler terug naar het beginpunt. Dus in pauze mode kunt u het JOGWIEL gebruiken om een nieuw cue punt in te stellen.
13. **PLAY/PAUSE**
Iedere keer als u op PLAY/PAUSE drukt, gaat de speler van play naar pauze en vice versa. In pauze mode, wanneer u op play drukt, wordt een nieuw cue point ingesteld m.b.v. het jog wiel.
14. **EN 16. PITCH BEND -/+**
De afspeelsnelheid gaat omlaag als de – toets wordt gedrukt en gaat terug naar de originele snelheid wanneer de toets wordt losgelaten en vice versa voor de + toets.
15. **PITCH**
PAS ALS U DEZE TOETS INDRUKT KUNT U GEBRUIK MAKEN VAN DE PITCH FADER
17. **DISPLAY LCD**- Geeft de meest relevante instellingen en data weer.

- 18. CD Lade-** Plaats de CD hierin (27). Gebruik de commerciële CDs of gebrande CDs op een zo laag mogelijke snelheid.
- 19. VINYL**
Druk deze toets om de scratch functie te activeren met het jogwiel
- 20. SINGLE / CONT**
Druk deze toets om tussen SINGLE en CONTINUOUS afspeelmode te schakelen. De geselecteerde mode is weergegeven op de LCD. In SINGLE mode, stopt de unit na het afspelen van een track. In CONTINUOUS mode speelt de unit alle tracks af en stopt.
- 21. MP3/CD**
Door steeds op deze toets te drukken, kunt u het volgende selecteren: CDdrive/USB interface/SD kaart Reader.
- 22. TAP**
Druk op deze toets in het ritme van de muziek. De display (17) geeft de beats per minuut (BPM) weer.
- 23. PITCH CONTROL**
Gebruik deze fader om de snelheid van de track te verhogen/verlagen.
- 24. USB POORT**
Plaats hier de USB Stick
- 25. SD POORT**
Plaats hier de SD kaart
- 26. HEADPHONE JACKS**
Koptelefoon aansluiting.
- 27. DISC LADE**
Plaats de CD's in de lade, druk OPEN/CLOSE om de lade te openen/sluiten.
- 28. CUE VOOR KANAAL 1 EN 2**
Te selecteren welke bron geactiveerd moet worden voor Kan1 & Kan2.
- 29. INPUT TOGGLE SCHAKELAAR**
Te selecteren welke bron geactiveerd moet worden die aangesloten is op de achterkant van het paneel. In CD 1-2 positie zijn de interne CD units actief.
- 30. CH1&2 GAIN CONTROL**
Audiosignaal niveau regeling
- 31. HIGH FADER 1&2**
Hiermee zijn de hoge frequenties van het signaal af te regelen.
- 32. MID FADER 1&2**
Hiermee zijn de midden frequenties van het signaal af te regelen.
- 33. LOW FADER 1&2**
Hiermee zijn de lage frequenties van het signaal af te regelen.
- 34. CUE LEVEL CONTROL**
- 35. DJ MIC**
Voor het afregelen van het microfoonsignaal
- 36. INPUT FADER**
Voor het instellen van het signaalniveau van kanaal 1&2 in de mix.
- 37. VERVANGBARE CROSSFADER**
WANNEER DE X-FADER HELEMAAL NAAR LINKS STAAT DAN WORDT HET SIGNAAL VAN KANAAL1 WEERGEGEVEN (EN RECHTS VAN KANAAL 2 WEERGEGEVEN) . ALS DE X-FADER IN DE CENTER POSITIE STAAT WORDEN BEIDE KANALEN WEERGEGEVEN.
- 38. FADER START**
Met behulp van de X-fader worden de CD spelers gestart. Schuif van links naar rechts met de X-fader en de linker CD speler zal starten en de rechter gaat in de Pauze stand.
- 39. LED METER**
Geeft het master uitgangssignaal weer
- 40. MASTER LEVEL**
Voor het afregelen van het master uitgangssignaal.
- 41. NETENTREE**
- 42. LINE UITGANG**
Voor aansluiting op uw mixer-amplifier enz.

43. LINE/PHONO SCHAKELAAR

Om of line-niveau of phono-niveau apparaten op deze unit aan te sluiten; als een phono-apparaat is geselecteerd, gaat het signaal direct naar de HQ RIAA phono voorversterkers. Line-niveau audiobronnen zullen de pre-amps oversturen en slecht klinken, dus kijk goed uit welke apparatuur u waar aansluit.

44. INGANG

Sluit hier b.v. een tape deck of additionele CD speler aan.

45. DJ MIC

Plug hier XLR type microfoonpluggen in.

46. MIC INGANG

Plug hier 1/4" type microfoonpluggen in.

47. GND

Aardaansluiting voor platenspelers. Gebruik altijd de aardaansluiting om brom te voorkomen.

TE GEBRUIKEN DISKETTES EN USB APPARATUUR

Deze unit ondersteunt USB (external hard disks, portable flash memory devices, digital audio players, etc.). Bij de aanwezigheid van veel folders of files zal het laden enige tijd in beslag nemen. Bij folders en files dient de max capaciteit in acht worden genomen.

USB apparaten die niet kunnen worden gebruikt:

- Optische diskette typen zoals externe DVD / CD drives, etc.
- USB hubs

Cautions on using USB devices

- Sommige USB apparaten werken niet correct. Tronios BV kan niet verantwoordelijk worden gehouden voor dataverlies, opgenomen op USB apparatuur.
- Het kan voorkomen dat, wanneer stroom/spannings pieken worden gedetecteerd in de USB poort, de [USB STOP] indicator knippert, de stroom naar het USB apparaat wordt onderbroken en communicatie met het USB apparaat wordt verbroken. Om weer normaal te kunnen gebruiken, koppel dan dit USB apparaat los van de unit. **Vermijd het gebruik van dit soort USB apparaten.**

Als de loskoppeling heeft plaatsgevonden en het euvel is dan nog niet verholpen schakel dan de unit uit en na een poosje opnieuw weer in.

- Het apparaat kan ook sommige USB apparaten niet herkennen.
- USB apparaten met flash card readers kunnen niet werken.
- De prestaties van verschillende USB apparaten zijn anders.

USB apparaten

Deze unit ondersteunt muziek files in de formaten 32 kHz, 44.1 kHz, CBR, VBR 48 kHz 32 kbps tot MP3 .mp3 MPEG-1 16 bit 320 kbps

MP3 files

MP3 files kunnen een constante bit rate (CBR) hebben of een variabele bit rate (VBR). Beide typen kunnen worden afgespeeld op CD spelers, maar de zoekfunctie en supersnelle zoekfunctie is langzamer bij VBR files. Wij bevelen MP3 files in de CBR rate aan.

DE:

Vor Inbetriebnahme des Geräts bitte erst die Anleitung durchlesen. Bitte alle Anweisungen befolgen, um den Garantieanspruch nicht zu verlieren. Bitte alle Vorsichtsmaßnahmen treffen, um Feuer und Stromschlag zu vermeiden. Reparaturen und Wartungsarbeiten nur von qualifiziertem Fachpersonal ausführen lassen. **Diese Anleitung für spätere Bezugnahme aufbewahren !**

- Originalverpackung für eventuellen späteren Transport aufbewahren.
- Vor Inbetriebnahme des Geräts erst einen Fachmann zu Rate ziehen
- Das Gerät enthält spannungsführende Teile. Darum das Gehäuse NICHT öffnen.
- Beim Abziehen des Steckers aus der Steckdose niemals an der Netzschnur ziehen.
- Den Netzstecker nie mit nassen Händen einstecken oder abziehen.
- Wenn Stecker und/oder Netzschnur, sowie der Netzschnureinritt am Gerät beschädigt sind, müssen sie von einem Fachmann repariert werden.
- Wenn das Gerät so beschädigt ist, dass Innenteile sichtbar sind, darf das Gerät auf KEINEN FALL ans Netz angeschlossen oder eingeschaltet werden. Nehmen Sie in diesem Fall mit dem Fachhändler Kontakt auf.
- Reparaturen dürfen nur von einem Fachmann vorgenommen werden.
- Das Gerät nur an eine 230VAC / 50Hz Netzsteckdose mit Sicherung anschließen.
- Das Gerät nicht in der Nähe von Wärmequellen wie Heizkörpern usw., noch auf einer vibrierenden Unterlage aufstellen. Nur auf einer festen, stabilen Fläche aufstellen.
- Bei Gewitter oder längerem Nichtgebrauch den Netzstecker abziehen.
- Nach längerem Nichtgebrauch kann Kondenswasser entstehen. Das Gerät erst auf Zimmertemperatur kommen lassen, bevor Sie es einschalten. Das Gerät niemals in feuchten Räumen oder draußen benutzen.
- Um Unfälle in Betrieben zu verhindern, müssen die geltenden Sicherheitsvorschriften unbedingt eingehalten werden.
- Das Gerät für Kinder unzugänglich aufstellen.
- Keine Reinigungssprays verwenden. Die Rückstände dieser Sprays verursachen Fett- und Staubansammlungen. Im Problemfall einen Fachmann zu Rate ziehen.
- Keine Flüssigkeiten in der Nähe der Anlage abstellen und keine Metallgegenstände in die Lüftungsöffnungen stecken. Diese können zu Stromschlag führen.
- Das Gerät nur mit sauberen Händen anfassen.
- Die Schalter und Knöpfe nicht mit Gewalt betätigen.
- Bei Wandbefestigung darauf achten, dass der Wandhalter die Last tragen kann. Im Zweifelsfall Fachpersonal zu Rate ziehen.
- Wand- und Deckenbefestigung – Das Gerät nur auf die vom Hersteller empfohlene Weise befestigen.

Das Gerät nicht mit chemischen Lösungsmitteln reinigen. Diese können den Lack beschädigen. Das Gerät nur mit einem trockenen Tuch abwischen. Nicht in der Nähe von elektronischen Geräten aufstellen, die Brummgeräusche verursachen können.

Bei Reparaturen nur Originalersatzteile verwenden, um Schäden und/oder gefährliche Strahlungen zu vermeiden. Erst das Gerät ausschalten, bevor Sie den Netzstecker abziehen. Netzschnur und Anschlusskabel entfernen, bevor Sie das Gerät umstellen. Sorgen Sie dafür, dass beim Betreten die Netzkabel nicht beschädigt werden können. In Deutschland beträgt die Netzspannung 230Vac/50Hz.



Dieses Zeichen macht den Benutzer auf lebensgefährliche Spannungen innerhalb des Geräts aufmerksam, die einen Stromschlag verursachen können.



Dieses Zeichen macht den Benutzer auf wichtige Hinweise in der Bedienungsanleitung aufmerksam.



Der CD-Spieler ist ein Lasergerät. Niemals in den Laserstrahl schauen!

Um sicher zu sein daß der Spieler richtig abspielt, muß das Gerät in einem Raum, wo die Temperatur zwischen 5 °C /41 ° F und 35 °C /95 ° F liegt, gebraucht werden.

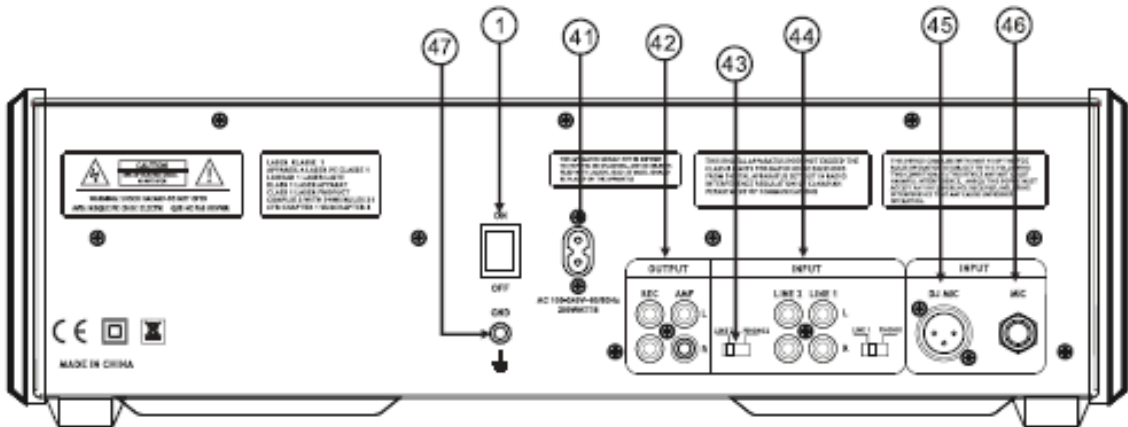
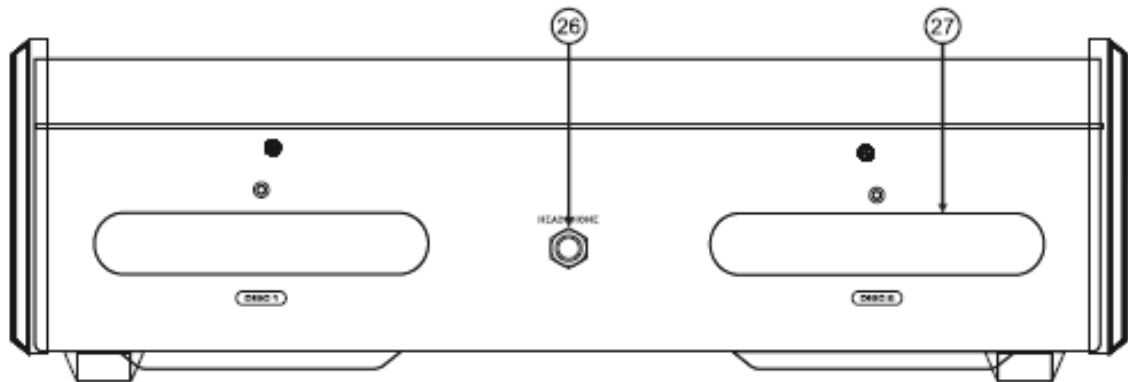
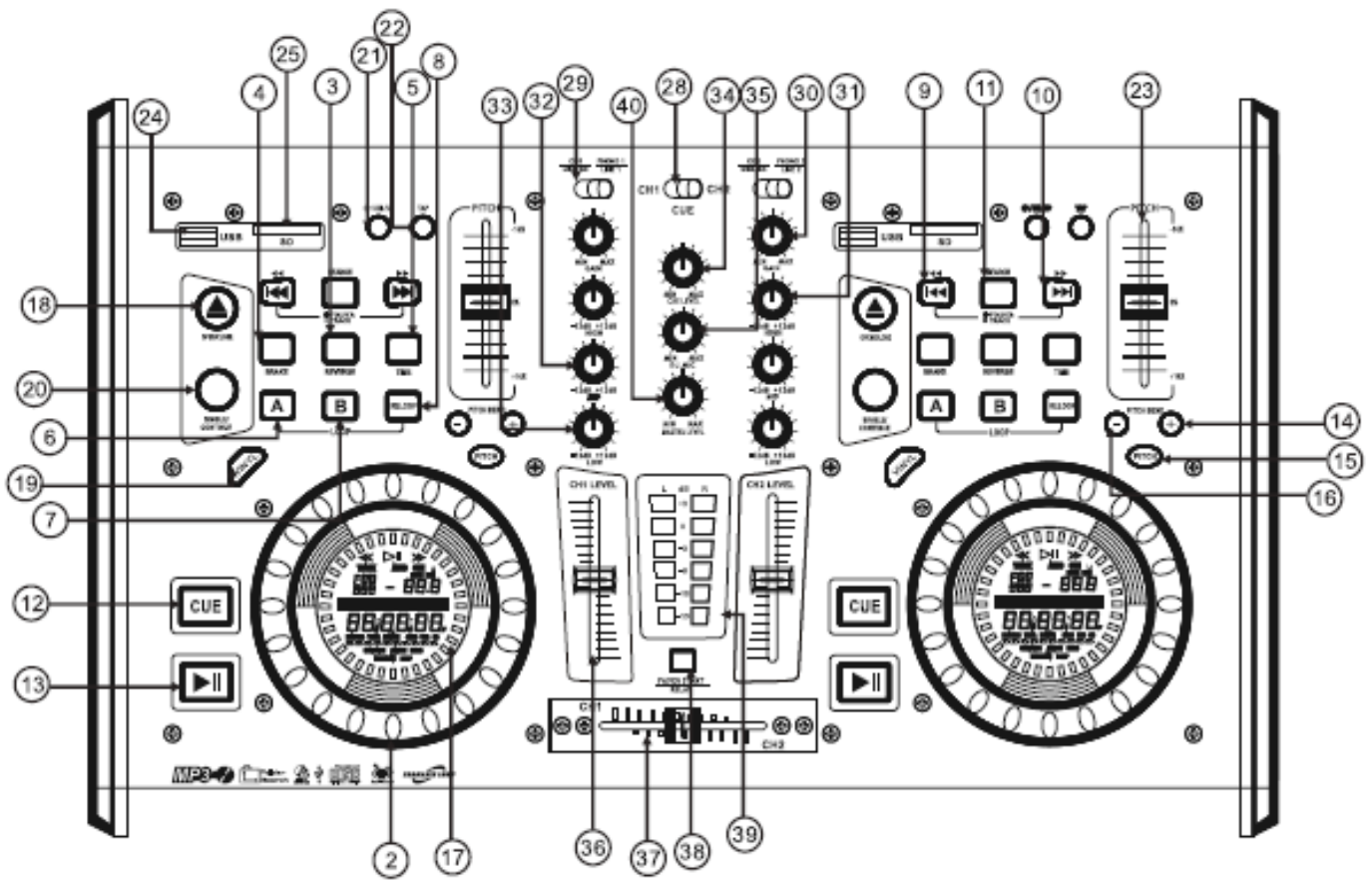

WICHTIG!

Wenn Sie dieses Gerät verwenden in einer anderen Art und Weise wie in diesem Handbuch beschrieben, kann dies zu gefährlicher Strahlung führen!

:

1. Ein/Aus Schalter- Ein/Aus schalten des Spielers. (Schalten Sie zuerst den Spieler ein bevor Sie den Verstärker einschalten)
2. **JOG RAD**
Mit Hilfe des Jog-Rads können Sie Scratch-Effekte erzeugen durch schnelles Vor- und Rückspulen eines Tracks, und Sie können auch die Wiedergabegeschwindigkeit ändern. Je schneller Sie das Jog-Rad drehen, desto schneller den Track abgespielt wird. Im Wiedergabemodus können Sie die Wiedergabegeschwindigkeit ändern durch das Jog-Rad wieder hin und her zu drehen.
3. **REVERSE**
Drücken Sie diese Taste um den Track umgekehrt abzuspielen, beim erneut drücken wird diese Funktion ausgeschaltet.
4. **BRAKE**
Im Wiedergabemodus, wenn Sie zuerst die Brake Taste drücken wird den Track gestartet mit einer Geschwindigkeit die langzamer ist als bei der normalen Wiedergabe. Wenn Sie das Abspielen stoppen, wird die Wiedergabegeschwindigkeit verringern, bis die Wiedergabe vollständig stoppt.
5. **TIME**
Verwenden Sie diese Taste um die Zeiteinstellungen wählen zu können: abgelaufene Zeit, verbleibende oder totale Spieldauer. Bei MP3-Dateien wird die Gesamtzeit der CD-Wiedergabe nicht angezeigt (Modell abhängig)
6. **LOOP IN**
Verwenden Sie diese Taste um eine *seamless* (nahtlose) Loop/Schleife ein zu stellen und verwenden Sie Tasten 6-7 und 8.
7. **LOOP OUT**
Verwenden Sie diese Taste um den Endpunkt der seamless Loop/Schleife ein zu stellen und starten Sie die Loop. Um die Loop/Schleife zu beenden, drücken Sie die Taste erneut.
8. **RELOOP**
Verwenden Sie diese Taste um die zuletzt gespeicherte Schleife abzuspielen. Um die Schleife zu beenden, drücken Sie die Taste erneut.
9. **SKIP <<**
Mit Taste 11 können Sie zwischen Ordner und Track wählen. Im Ordnermodus, schalten Sie mit Hilfe dieser Taste zum vorherigen Verzeichnis; im Track-Modus-schalten Sie zum vorherigen Track. Wenn die Taste länger als 1 Sekunde gedrückt wird scrollt das System zwei Mal schneller.
10. **SKIP >>**
Mit Taste 11 können Sie zwischen Ordner und Track wählen. Im Ordnermodus, schalten Sie mit Hilfe dieser Taste zum nächsten Verzeichnis; im Track-Modus-schalten Sie zum nächsten Track. Wenn die Taste länger als 1 Sekunde gedrückt wird scrollt das System zwei Mal schneller.
11. **FOLDER /TRACK**
Sie schalten zwischen (Ordner)Folder- und Track Modus (siehe 9 und 10).
12. **CUE**
Durch drücken der CUE-Taste im Wiedergabemodus, kehrt der Spieler auf die Start-Position zurück und geht in den Pause-Modus. Beim festhalten der CUE Taste, wird der Spieler von diesem Punkt aus abspielen; Wenn die CUE-Taste losgelassen wird, kehrt der Player zurück an den Ausgangspunkt. Also im Pause-Modus können Sie das Jog-Rad verwenden um einen neuen Cue-Punkt einzustellen.
13. **PLAY/PAUSE**
Jedes Mal, wenn Sie die PLAY / PAUSE-Taste drücken wird der Spieler abspielen oder pauzieren. Im Pause-Modus, wenn Sie die Wiedergabe-Taste drücken, wird ein neuer Cue-Punkt eingestellt mit dem Jog-Rad.
14. **UND 16. PITCH BEND - / +**
Die Wiedergabegeschwindigkeit sinkt, wenn die - Taste gedrückt wird und kehrt zurück zur ursprünglichen Geschwindigkeit wenn die Taste losgelassen wird (und umgekehrt für die +-Taste).
15. **PITCH**
Nur wenn Sie zuerst diese Taste drücken können Sie den Pitch Schieberegler verwenden.
17. **DISPLAY LCD-** Zeigt u.a.die Track/Nummer/Time/Remain/Pitch/Continue/Single an.

- 18. CD OPEN/CLOSE-** Drücken Sie diese Taste-Legen Sie die CD ein (27). Verwenden Sie die kommerzielle CDs oder gebrennte CDs bei einer so gering wie mögliche Geschwindigkeit.
- 19. VINYL**
Drücken Sie diese Taste um die Scratch Funktion zu aktivieren des Jog-Rads.
- 20. SINGLE / CONT**
Verwenden Sie diese Taste um zwischen SINGLE und CONTINUOUS zu schalten. Der gewählte Modus wird im LCD angezeigt. In SINGLE Modus, stoppt die Einheit nach der Wiedergabe eines Tracks. In CONTINUOUS Modus spielt die Einheit allen Tracks ab und stoppt.
- 21. MP3/CD**
BEIM WIEDERHOLT DRÜCKEN DIESER TASTE KÖNNEN SIE WÄHLEN AUS: **CDDRIVE/USB INTERFACE/SD KARTE READER.**
- 22. TAP**
Drücken Sie diese Taste im Rythmus der Musik. Die Display (17) zeigt die Beats pro Minute (BPM)
- 23. PITCH CONTROL**
Verwenden Sie diesen Fader um die Wiedergabegeschwindigkeit des Titels zu ändern.
- 24. USB PORT**
- 25. SD PORT**
- 26. KOPFHÖRER JACKS**
Zum Anschluss eines Kopfhörers.
- 27. DISC FACH**
- 28. CUE FÜR KANAL 1 UND 2**
Wählen Sie welche Audioquelle aktiviert werden sollte i.B.a Kanal1 & Kanal2.
- 29. EINGANGS TOGGLE SCHALTER**
Zum auszuwählen welche Quelle aktiviert werden sollte welche angeschlossen ist auf der Rückseite. Im CD 1-2 Position sind die internen CD-Einheiten aktiv.
- 30. CH1 & CH2 GAIN REGLER**
Audiosignal Pegelregler
- 31. HIGH FADER 1 & 2**
Zur Einstellung der hohen Frequenzen.
- 32. MID FADER 1&2**
Zur Einstellung der mitten Frequenzen.
- 33. LOW FADER 1&2**
Zur Einstellung der tiefen Frequenzen.
- 34. CUE LEVEL CONTROL**
- 35. DJ MIC**
Zur Einstellung des Mikrofonsignals
- 36. INPUT FADER**
Kanalschieberegler - Zur Einstellung des Signalpegels i.B.a. Kanal 1&2 .
- 37. AUSTAUSCHBARER CROSSFADER**
HIERMIT WERDEN SAUBERE BLENDUNGEN ERREICHT ZWISCHEN DEN BEIDEN EINGANGSKANÄLEN. WENN DER X-FADER IN DER MITTELSTELLUNG IST WERDEN BEIDE ZUGEORDNETEN KANÄLE LIVE.
- 38. FADER START**
WENN SIE DIESE TASTE DRÜCKEN KÖNNEN SIE DIE CD-PLAYER STARTEN MIT DEM X-FADER. SCHIEBEN SIE VON LINKS NACH RECHTS DANN WIRD DEN RECHTEN CD-PLAYER STARTEN UND PAUSIEREN SIE DEN LINKEN CD-PLAYER.
- 39. LED METER**
Zeigt das Master-Ausgangssignal
- 40. MASTER LEVEL**
Zur Einstellung des Master-Ausgangssignals
- 41. NETZANSCHLUSS**
- 42. LINE AUSGANG**
Zur Verbindung mit Ihrem Mixer / Verstärker usw.

43. LINE/PHONO SCHALTER

Zum Anschluss von Line-Level- oder Phono-Level -Geräten; wenn ein Phono-Gerät ausgewählt ist, geht das Signal direkt an die RIAA-Phono Vorverstärker. Line-Level-Audioquellen werden die Pre-Amps übersteuern, also ist es sehr wichtig: welche Quellen schließen Sie an welchen Eingänge an.

44. EINGANG

Schließen Sie hier ein Tapedeck oder weiteren CD Spieler an.

45. DJ MIC

Schliessen Sie hier die XLR Mikrofön-Stecker an.

46. MIC INGANG

Schliessen Sie hier die ¼" Mikrofön-Stecker an.

47. GND

Erdungsanschluß für Plattenspieler. Verwenden Sie immer die Erdungsklemme um Brummen zu vermeiden.

TECHNISCHE DATEN:

Anti-Shock buffer memory:	20 seconds
Range of adjustments:	+/-16%
Power supply:	AC 100-240V~50/60Hz
Admissible media:	CD, CD-R, MP3-CD, USB, SD, SDHC
Frequency response:	20-20000 Hz
Output voltage:	1Vrms
Dimensions:	Player 482 x 254 x 131mm
Instant start:	within 0.03 sec.
Bass /Mid /High (Channel 1-2):	±12dB
Gain (Channel 1-2):	0 - 20dB
Headphone impedance:	32 Ohm
Distortion:	<0.02%
S/N Ration:	>80dB
Oversampling Rate:	8x
Sampling frequency	44.1 kHz
Channel Separation:	55dB (1kHz)



Electric products must not be put into household waste. Please bring them to a recycling centre. Ask your local authorities or your dealer about the way to proceed. The specifications are typical. The actual values can slightly change from one unit to the other. Specifications can be changed without prior notice.



For all service enquiries, refer to your local distributor, as he is best able to help you.

Do not attempt to make any repairs yourself. This would invalidate your warranty. Do not make any changes to the unit. This would also invalidate your warranty. The warranty is not applicable in case of accidents or damages caused by inappropriate use or disrespect of the warnings contained in this manual. Tronios cannot be held responsible for personal injuries caused by a disrespect of the safety recommendations and warnings. This is also applicable to all damages in whatever form.

ES

- Las especificaciones y el diseño están sujetas a cambios sin previo aviso.

PROTECCIÓN DEL MEDIO AMBIEN

Al fin de la vida útil del conjunto, tenga en cuenta que contiene materiales que pueden ser reciclados/ procesados. No deseche el conjunto a un contenedor normal de basura, sino llévelo a un depósito para pequeños desperdicios químicos. Esto aplica también a las baterías.

NL

Afgedankte artikelen !!

Raadpleeg eventueel www.wecycle.nl en/of www.vrom.nl v.w.b. het afdanken van elektronische apparaten in het kader van de WEEE-regeling. Vele artikelen kunnen worden gerecycled, gooi ze daarom niet bij het huisvuil maar lever ze in bij een gemeentelijk depot of uw dealer. Lever ook afgedankte batterijen in bij uw gemeentelijk depot of bij de dealer, zie www.stibat.nl .

Alle (defecte) artikelen dienen gedurende de garantieperiode altijd retour te worden gezonden in de originele verpakking.

* Onder voorbehoud :

Specificaties zijn specifiek, toestel kan hiervan afwijken. Specificaties kunnen veranderd worden zonder kennisgeving. Voer zelf geen reparaties uit aan het toestel; in élk geval vervalt de totale garantie.

Ook mag het toestel niet eigenmachtig worden gemodificeerd, ook in dit geval vervalt de totale garantie. Ook vervalt de garantie bij ongevallen en beschadigingen in élké vorm t.g.v. onoordeelkundig gebruik en het niet in acht nemen van het gestelde in deze gebruiksaanwijzing. Tevens aanvaardt Tronios geen enkele aansprakelijkheid in geval van persoonlijke ongelukken als gevolg van het niet naleven van veiligheidsinstructies en waarschuwingen . Dit geldt ook voor gevolgschade in wélke vorm dan ook.

DE

Tronios BV Registrierungsnummer : DE51181017 (ElektroG).

Dieses Produkt darf am Ende seiner Lebensdauer nicht über den normalen Haushaltsabfall entsorgt werden, sondern muss an einem Sammelpunkt für das Recycling abgegeben werden. Hiermit leisten Sie einen wichtigen Beitrag zum Schutze unserer Umwelt.

Tronios BV Registrierungsnummer : 21003000 (BatterieG). Lithiumbatterien und Akkupacks sollten nur im entladenen Zustand in die AltbatteriesammelgefäÙe bei Handel und bei öffentlich-rechtlichen Entsorgungsträgern gegeben werden. Bei nicht vollständig entladenen Batterien Vorsorge gegen Kurzschluss treffen durch Isolieren der Pole mit Klebestreifen. **Der Endnutzer ist zur Rückgabe von Altbatterien gesetzlich verpflichtet.**

Die Spezifikationen sind typisch. Die Werte können leicht von einem Gerät zum anderen ändern. Spezifikationen können ohne vorherige Ankündigung geändert werden. *Alle (fehlerhafte) Ware bitte immer in der Originalverpackung an den Fachhändler senden.*

*Änderungen und Druckfehler vorbehalten.



tronios
Sound & Light

CE - Declaration of Conformity

Importer: TRONIOS BV
Bedrijvenpark Twente 415
7602 KM - ALMELO

Tel : 0031546589299
Fax : 0031546589298
The Netherlands

Product number: **172.716**

Product Description: PDX 125 Dual CD/USB/SD/MP3 Player/Mixer

Regulatory Requirement: EN 60065: 2002
EN 55020: 2007
EN 55013: 2001
EN 61000-3-2: 2006
EN 61000-3-3: 2008

The product meets the requirements stated in Directives 2006/95 and 2004/108/EC and conforms to the above mentioned Declarations.

ALMELO,

19-12-2013

Signed: P. Feldman

